

**INSTRUCTIONS  
WEAVEBIRD 16 CADRES**

**WEAVEBIRD  
16 shafts LOOM  
ASSEMBLY INSTRUCTIONS**



Ouvrir toutes les boîtes et étaler les pièces. NE PAS jeter les boîtes ou l'emballage avant d'avoir identifier toutes les pièces. Assurez-vous d'avoir toutes les pièces qui sont sur la liste des pages 2 à 6. Rapportez immédiatement toutes pièces manquantes à Métiers Leclerc Inc.

L'assemblage de ce métier nécessite un minimum de 2 personnes mais 3 personnes sont fortement recommandées. Le vidéo ne représente pas toutes les étapes de montage.

Loom Prepared by: \_\_\_\_\_

Inspected by: \_\_\_\_\_

Date: \_\_\_\_\_

*On receiving the loom, unpack and lay out the loom components. DO NOT discard any packing material until all parts are inventoried. Check the parts received against the parts list on pages #2 to #6 of the assembly instructions. Report any discrepancies to Leclerc immediately.*

*To assemble this loom, a minimum of 2 people are needed but it is recommended you use 3. The video (mp4) does not show all the installation steps.*

**LISTE DES  
PIÈCES**

**PARTS LIST**



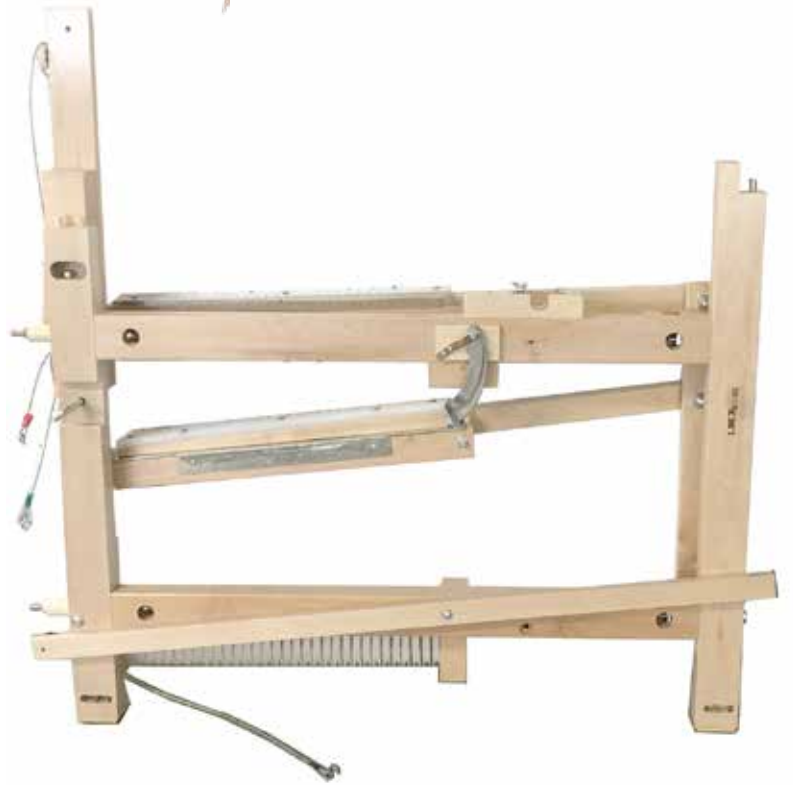

16, 24 or 32 poids,  
câbles du bas et ressorts

**IMPORTANT:  
PORTER DES GANTS  
POUR MANIPULER LES  
CÂBLES DE MÉTAL**



16, 24 or 32 metal  
weight, lower cables and  
springs

**IMPORTANT:  
WEAR GLOVES TO  
HANDLE ALL METAL  
CABLES**

1 planche guide avec guide rond et  
les vis (2x tête ronde #14, 2½")



1 Guide board with round nylon  
guide (2x screws flat head #14,  
2½")

1 peigne de nylon (bas) avec les vis



1 Nylon comb (lower) with  
necessary screws

1 unité solenoïde



1 solenoids unit

1 lubrifiant Silicone

1 Silicone spray



Note pour Leclerc:  
Placer la ferrure de frein  
à angle de 45 degrés  
vers l'avant du métier  
sur la patte arrière.

Arrière gauche  
et droit

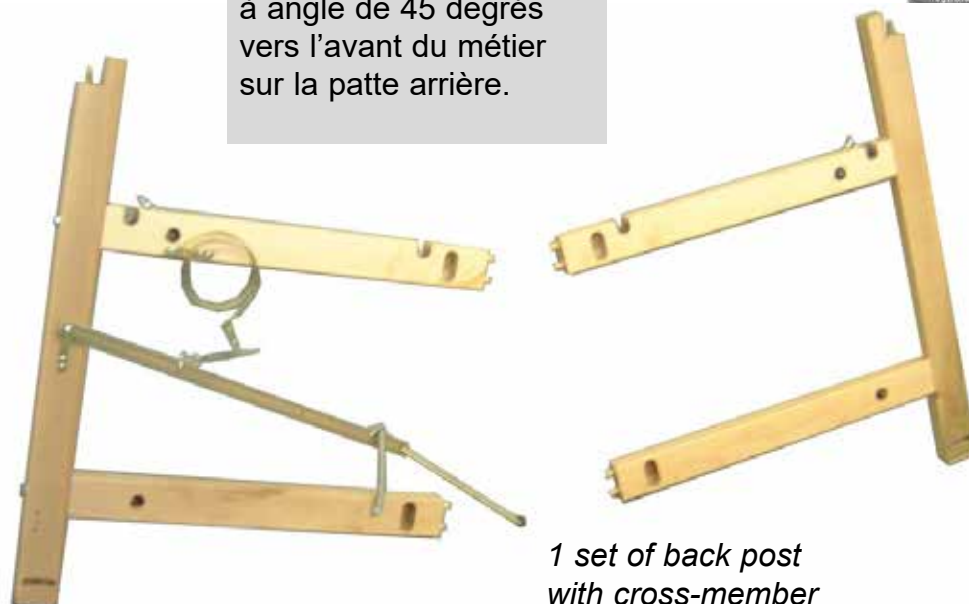

1 set of back post  
with cross-member



16c  
Planche arrière

16s  
1 back board



24 & 32c  
Planche arrière

24 & 32s  
1 back board

Note pour Leclerc:  
Fraisier les 4 trous de fixation de la planche au métier pour les vis tête plate #12

2 pièces de renforcement



2 strengthening pieces for the top back cross member

2 Espaceurs de bois 1½” pour la boîte sous cadre



2 Wood spacers 1½” for the box under shafts

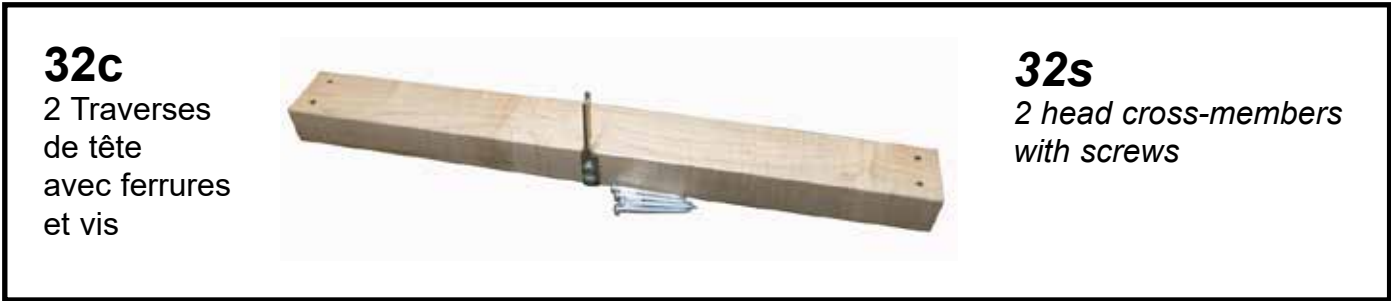

32c  
2 Traverses de tête avec ferrures et vis

32s  
2 head cross-members with screws

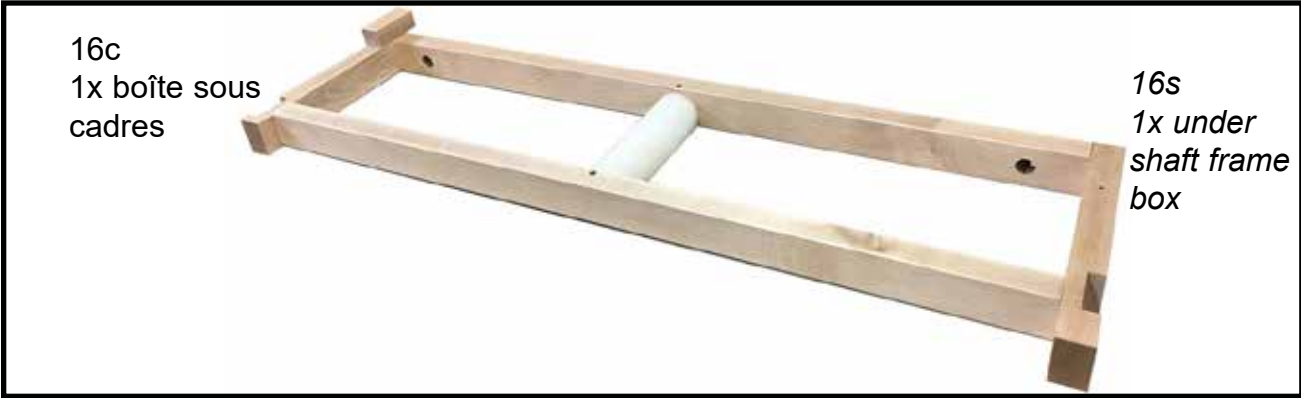

16c  
1x boîte sous cadres

16s  
1x under shaft frame box

24 & 32c  
1x boîte sous  
cadres



24 & 32s  
1x *under shaft frame box*

Note pour Leclerc:  
- Boulons et écrous avec nylon  
- 7 bushings

1 pédalier  
avec 3 blocs de pédalier



1 *treadle set*

2 séries de poulies



2 *sets of pulleys*



1 ensemble de contrôle  
d'avance de l'ensouple avant.



1 warp beam advance control system  
2 screws no 12, 1"

- 1 *Black Interface Box*  
- 1 *Power Cable (black)*

1 Boîte Interface  
1 Fil noir ("power")  
1 ou 2 Fils (M-M) pour  
solénoïde  
1 Fil USB / Série adaptateur



**Loom to Black Box**

- 1 (16S) or 2 (24S/32S) DB25 (25 pin)  
Cable(s) Male-Male

**Black Box to Computer**

- 1 USB Cable (Type A to Type B)



## PIÈCES

## PARTS LIST

1 Ros en acier  
inoxydable

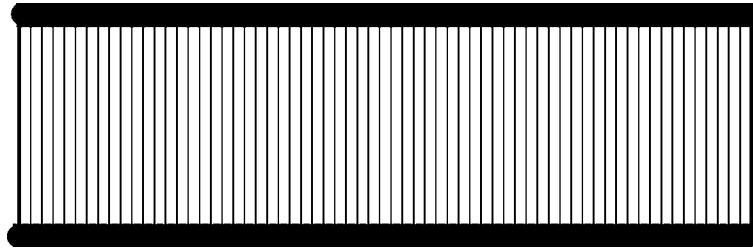

1 Reed stainless steel

16, 24 ou 32 cadres de  
lame

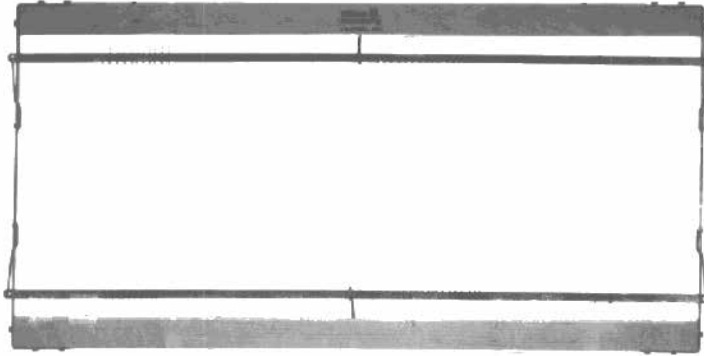

16, 24 or 32 shaft  
frames

1 crochet à ros  
6140-1000 10 5/8"



1 reed hook 10 5/8"

2 cordes 5 verges



2x 5 yds cords

1 manivelle

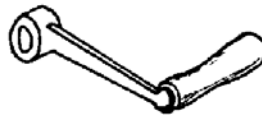

1 crank

2 baguettes d'encroix



2 lease sticks

2 tiges de fer 5/16"



2 warp rods 5/16"

2 tiges de fer 7/16"



2 warp rods 7/16"

1 Navette "End-Feed"  
12 bobines de bois 6¼"

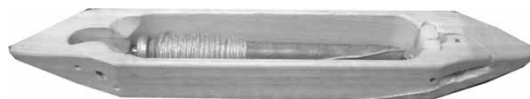

1 End-Feed shuttle

12 pirns

2 blocs de bois pour le  
montage (2" x 2½")



2 wood blocks for mounting the  
loom  
app. 2" x 2½"

2 Poitrinières

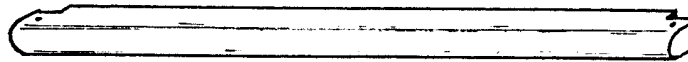

2 breast Beams

2 épées

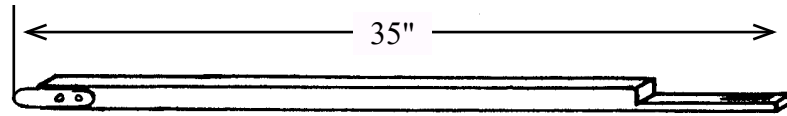

2 swords



2 traverses de tête

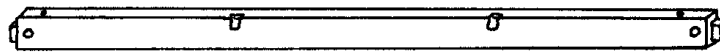

2 head sections of cross member

1 Ensouple avant

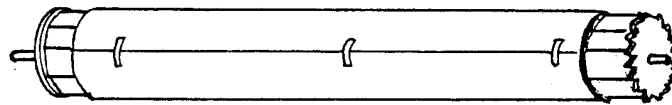

1 cloth beam

1 ensouple arrière

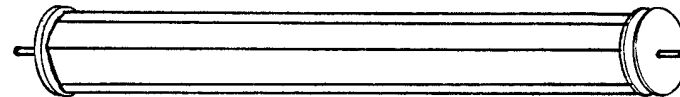

1 warp beam

1 chapeau de battant



1 batten handtree

1 semelle de battant avec 1 glissoire à navette

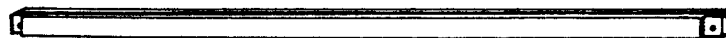

1 batten sley with shuttle race

2 Traverses de métier

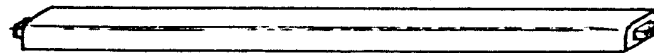

2 loom cross members

1 traverse de pédalier



1 treadle set cross member

**IMPORTANTES notes de fabrication:**

1- Identifier la traverse et la patte R = Coté droit (frein)

2- Utiliser des écrous hexagonal auto-bloquant et couper les boulons sous la traverse

1 levier à main



1 take up motion handle

Note: certaines pièces ont une identification enrobée de saran-wrap.

Ces identifications sont toujours à droite du métier et sous la pièce.

Note: Some parts have a little sticker on them. This sticker is at the right side of the loom and under the part.



# PIÈCES

## BOULONS MACHINES

- 9 X 3/8" X 5" (traverses)
- 2 X 3/8" X 6" (traverses tête à droite)
- 1 X 3/8" X 5" (Coté droit & gauche)

## BOULONS VOITURES

- 4X 5/16" X 2 1/2" (battant)
- 3X 5/16" X 4" (Pédalier)
- 1X 5/16" x 5"

## ÉCROUS CARRÉS

- 13X 3/8"
- 5X 5/16"

## ÉCROUS AUTOBLOQUANT - 4X 5/16"

## RONDELLES:

- 9X 5/16"
- 11X 3/8"

## ÉCROUS PAPILLONS

- 2X 5/16"

## 1 Unité 2 poulies

(Guide+ rondelles +Boulon 1/4x 20 x 2.5")

## VIS TÊTE PLATE

- 4X #12, 1 1/2" (planche arrière)
- 2X #14 - 3 1/2" Gougeons de boîte sous cadres
- 2X #8 - 3"

## VIS TÊTE RONDE

- 4x #14, 3" (traverse de pédalier)
- 4X #14, 2" (Renfort tête arrière)
- 2X OEILLETES A6 (baguette d'encroix)

## TOURNEVIS

- 1x #1 ou rouge
- 1x #2 ou noir
- 1x #3 ou vert

## 2 CLEFS 9/16"

## 1 CLEF AJUSTABLE

## 1 TOILE AVEC PETITS CLOUS

## 1X OURDIR ET TISSER OU WARP & WEAVE

## 1 clé USB avec plusieurs videos

# PARTS LIST

## MACHINE BOLTS

- 9 X 3/8" X 5" (cross-members)
- 2 X 3/8" X 6" (cross-members)
- 1 X 3/8" x 5" (Right & Left hand-side)

## CARRIAGE BOLTS

- 4X 5/16" X 2 1/2" (battens)
- 3X 5/16" X 4" (treadles)
- 1X 5/16" x 5"

## SQUARE NUTS

- 13X 3/8"
- 5X 5/16"

## AUTO LOCK NUT - 4X 5/16"

## WASHERS:

- 9X 5/16"
- 11X 3/8"

## WING NUTS

- 2X 5/16"

## 1 Double pulley set

## FLAT HEADED SCREWS

- 4X #12, 1 1/2" (back board)
- 2X #14 - 3 1/2" Wood spacers
- 2X #8 - 3"

## ROUND HEADED SCREWS

- 4x #14, 3" (treadle set cross-member)
- 4X #14, 2" (Strengthening piece )
- 2 Eye Screws for lease sticks

## SCREWDRIVERS

- 1x #1 or red,
- 1x #2 or black
- 1x #3 or green

## 2 Wrenches 9/16"

## 1 Wrench

## 1 APRON WITH TACKS

## 1X WARP & WEAVE BOOK

## 1 USB key with many instructions videos

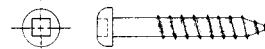
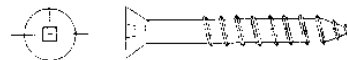
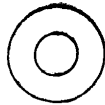
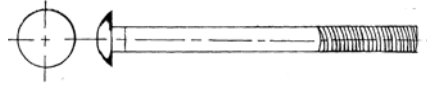
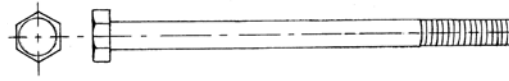

OU  
OR



# IMPORTANT

**Pour un rendement maximum du métier,**

Afin de conserver l'équilibre du métier et son bon fonctionnement, nous recommandons de mettre sur les cadres entre le minimum et le maximum suivant.

***In order to keep the loom balanced and in good operation, we recommend the following minimum and maximum number of heddles per shaft frame.***

	<i>Inserted Eye Heddle</i>	<i>OR / Texsolv</i>
	<i>Aiguille Oeillet Ins.</i>	<i>OU / Texsolv</i>
36"	50/70	100/140
45"	60/90	120/180
60"	70/115	140/230
72"	80/140	160/250



	<i>Aiguille Oeillet Ins par métier</i>	<i>Texsolv</i>
16c 36"	1000	500
24c 36"	1000	1000
32c 36"	1500	1000

	<i>Inserted Eye Heddles / loom</i>	<i>Texsolv</i>
16s 36"	1000	500
24s 36"	1000	1000
32s 36"	1500	1000

	<i>Aiguille Oeillet Ins par métier</i>	<i>Texsolv</i>
16c 45"	1500	500
24c 45"	2000	500
32c 45"	2000	1000

	<i>Inserted Eye Heddles / loom</i>	<i>Texsolv</i>
16s 45"	1500	500
24s 45"	2000	500
32s 45"	2000	1000

	<i>Aiguille Oeillet Ins par métier</i>	<i>Texsolv</i>
16c 60"	1500	1000
24c 60"	2500	500
32c 60"	3000	500

	<i>Inserted Eye Heddles / loom</i>	<i>Texsolv</i>
16s 60"	1500	1000
24s 60"	2500	500
32s 60"	3000	500

	<i>Aiguille Oeillet Ins par métier</i>	<i>Texsolv</i>
16c 72"	2000	1000

	<i>Inserted Eye Heddles / loom</i>	<i>Texsolv</i>
16s 72"	2000	1000

## ASSEMBLAGE DU MÉTIER

## LOOM ASSEMBLY

**1)** Assembler le côté droit du métier (1) (le plus lourd des 2) aux traverses du bas du métier (2) et (3) en utilisant 2 boulons machines 3/8" x 5", 2 rondelles 3/8" et 2 écrous carrés 3/8". Chaque traverse possède son numéro, Ne pas les mélanger.

Pour placer les écrous sous les traverses, soulever les bouts d'au moins 4" avec l'aide de pièces de bois. Serrer.

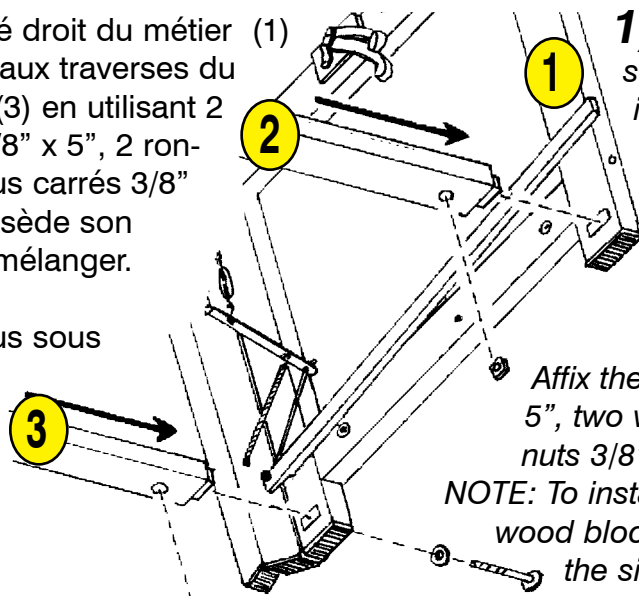

**1)** Insert the tenon of the front section cross-member (2) & (3) into the front mortise on the right side loom (1).

Note: Each cross-member has a number under it. Make sure to match them correctly.

Affix them with two machine bolts 3/8" X 5", two washers 3/8" and two square nuts 3/8".

NOTE: To install the square nuts, use the 4" wood block (supplied with the loom) under the side loom posts.



Use the 9/16" wrench supplied with the loom to tighten the right hand side bolts.

Retirer l'espaceur de bois (S) du boulon 3/8".

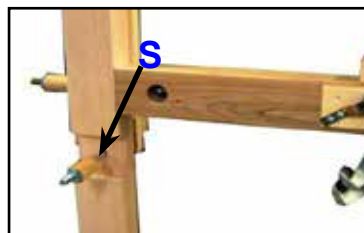

Remove the wood spacer (S) from the back of the right side

## Côté gauche

Assembler le côté gauche du métier

Utiliser une vis tête plate no 8, 3" pour fixer le support (1) à la base (2)

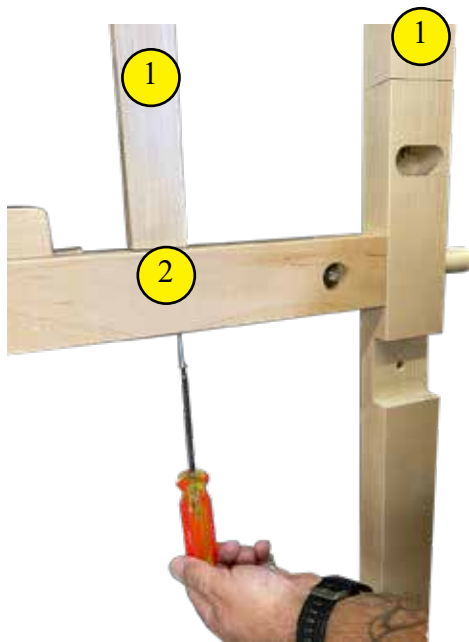

- Utiliser l'écrou octogonale pour fixer le montant à la base.

Utiliser les 2 clefs 9/16" pour bien serrer l'écrou.

## Left hand side loom

Use the flat head screw no 8, 3" to affix the upright to the base.

Use the octagonal nut to affix the other side of the upright.

Screw all nuts tight using the supplied 9/16" wrenches.

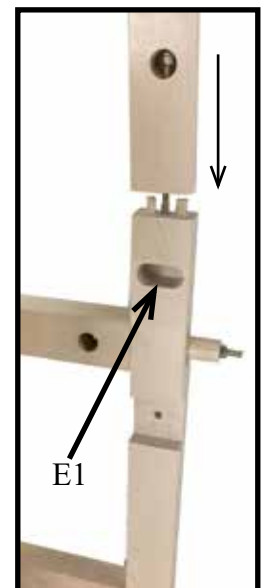
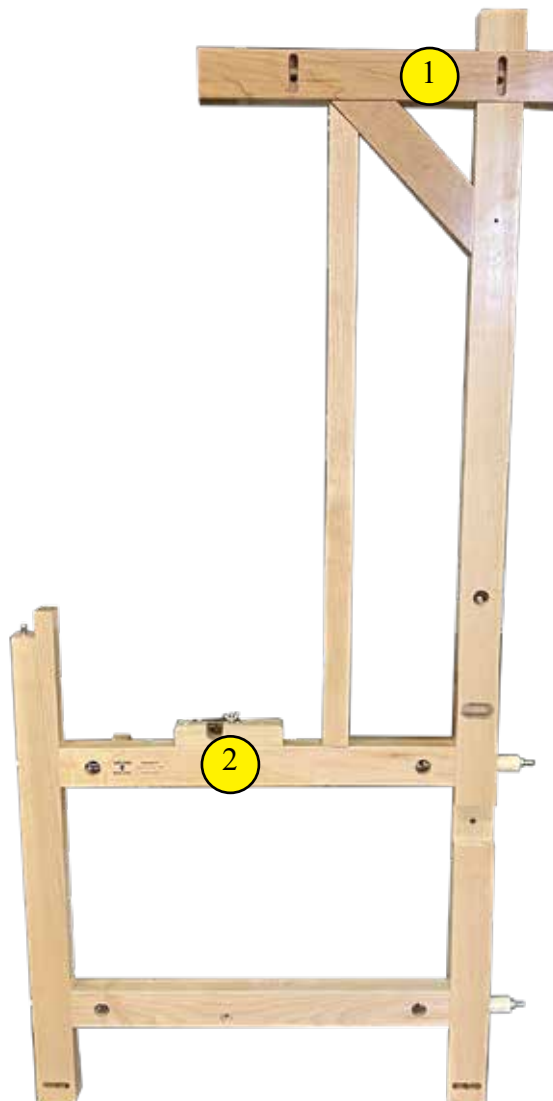

## Côté droit

## Right hand-side

Assembler le côté droit du métier

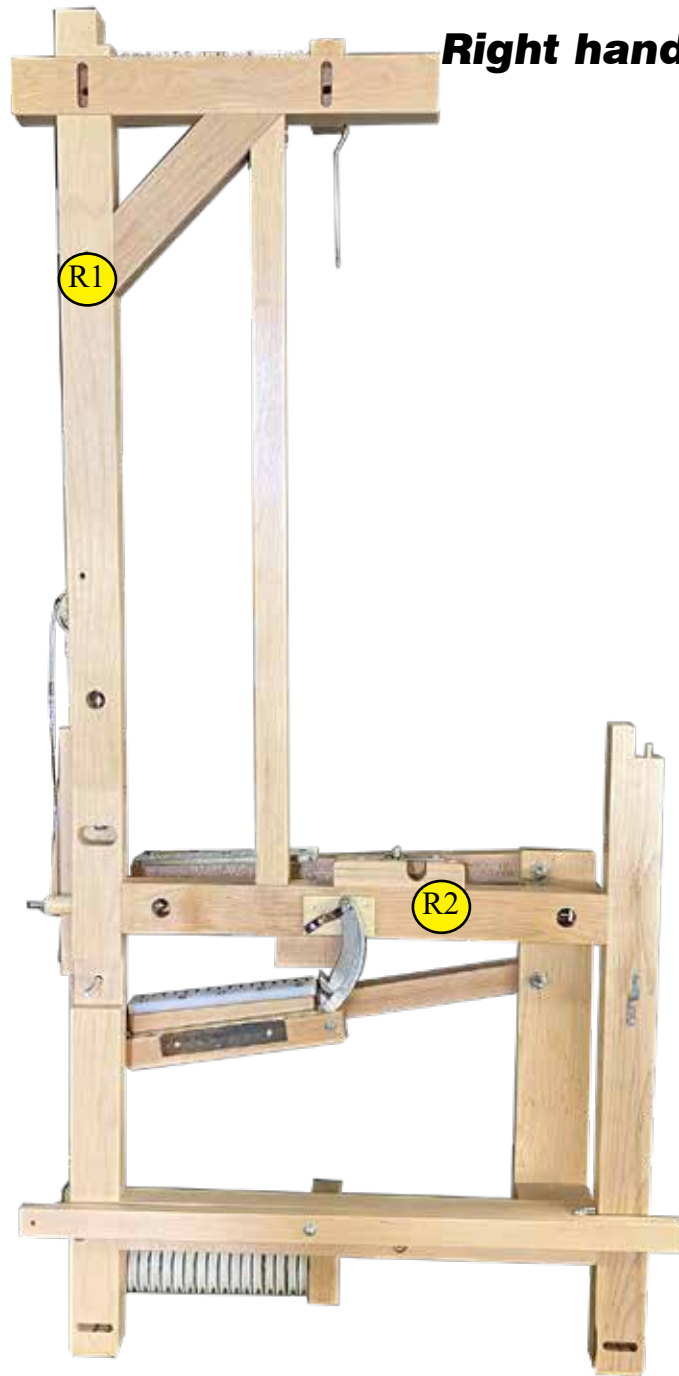

*Use the flat head screw (S1) no 8, 3" to affix the upright (R1) to the base (R2).*

*Use the octagonal nut (E1) to affix the other side of the upright.*

Utiliser une vis tête plate (S1) no 8, 3" pour fixer le support (R1) à la base (R2)

- Utiliser l'écrou octogonale pour fixer le montant à la base.

Utiliser les 2 clefs 9/16" pour bien serrer l'écrou.

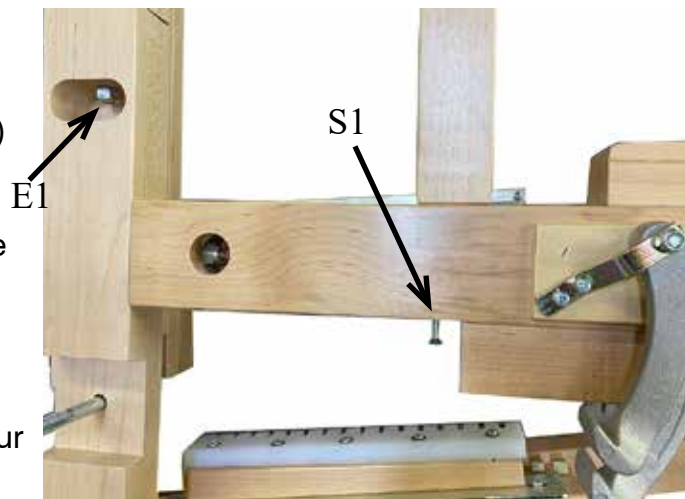

*Screw all nuts tight using the supplied 9/16" wrenches.*

Tourner ce côté droit

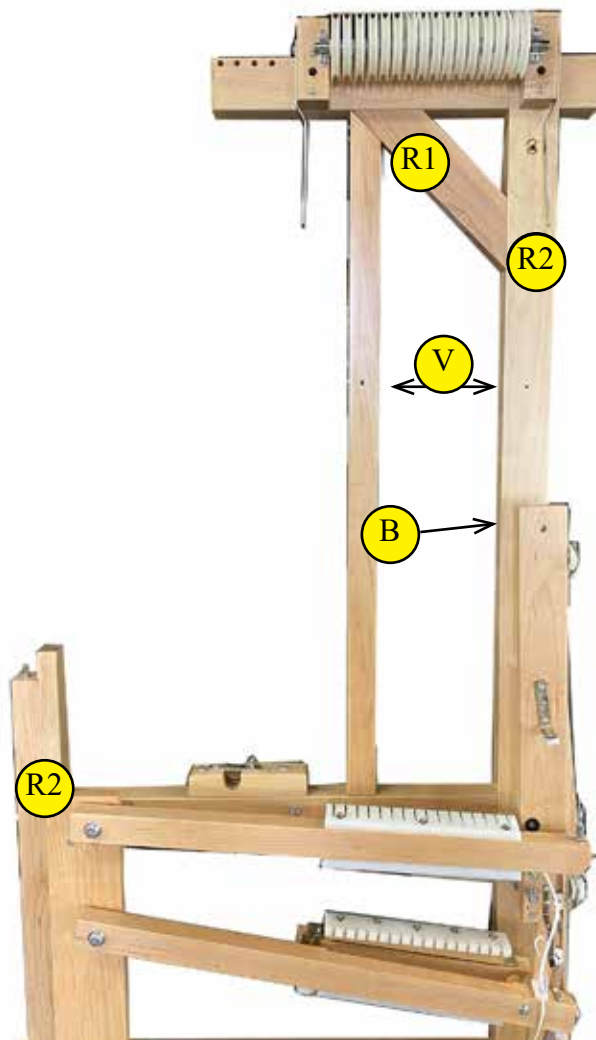

Turn around the right hand-side unit.

Installer le gougeon de 2" à (B) avec un boulon voiture de 5" x 5/16, un écrou octogonale autobloquant et une rondelle 5/16".

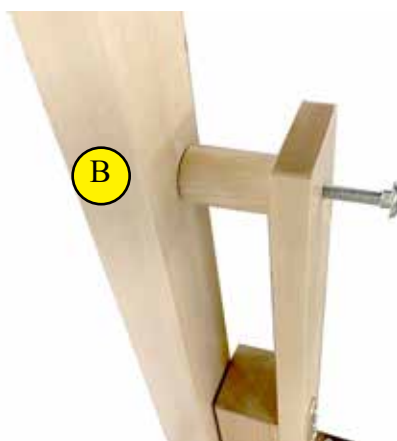

Affix the 2" wood spacer in place (B) using the 5" carriage bolt, the octagonal autolock nut and the washer 5/16"

Attention de bien pousser à la main la tête de ce boulon voiture jusqu'à ce que la partie carrée soit bien dans la partie carré du montant de bois.

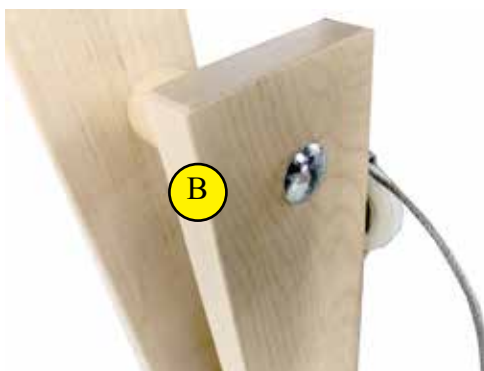

**Attention:**  
Make sure to push by hand only the head of the bolt so the square section of the bolt fit the one in the upright.



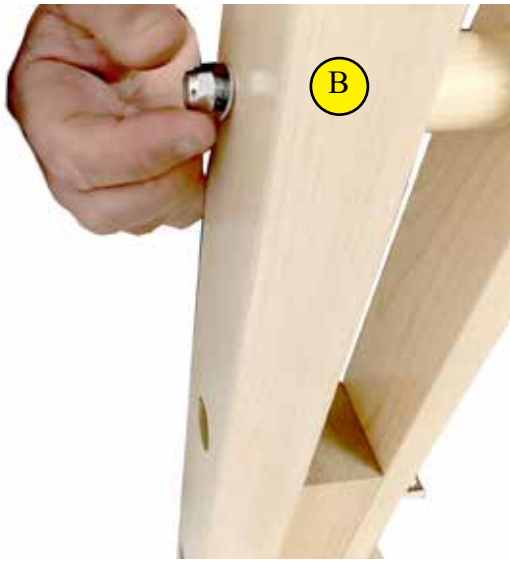

Utiliser les espaceurs de bois 1 3/8" et les vis tête plate de 3 1/2" pour fixer la pièce (R4) au montant.

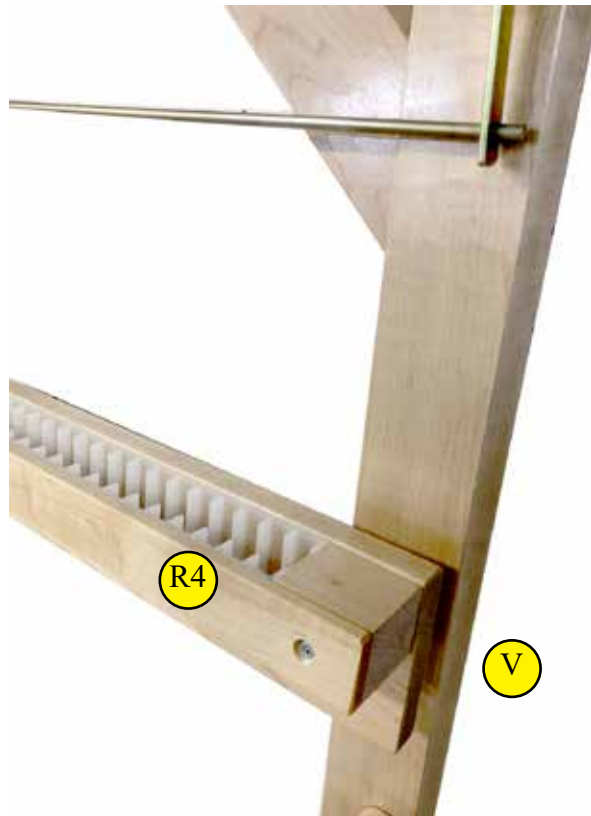

*Affix the piece (R4) to the unit using the 2 wood spacers 1 3/8" and the flat head screws.*

*See the complete right hand-side unit page 13 .*

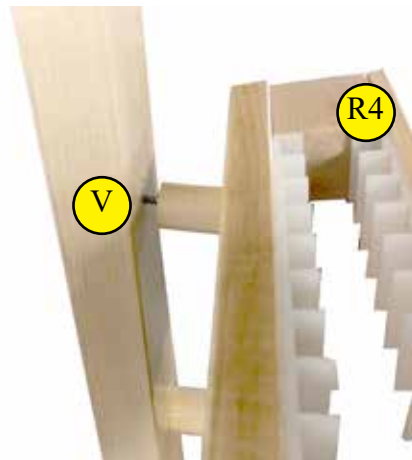

**Côté droit**

**Right hand-side**



Assembler en même temps la boîte (5) et le bout gauche (4) aux traverses (2) et (3) en utilisant 3 boulons machines 3/8" x 5", 3 rondelles 3/8" et 3 écrous carrés 3/8".

Visser les boulons à la main juste un peu pour le moment.

*Assemble the box (5), the left hand side loom (4) and the cross-member (2) and (3) at the same time using 3 machine bolts 3/8" x 5", 3 washers 3/8" and 3 square nuts 3/8"*  
*Insert the bolts and hand screw just enough to catch the nuts for now.*

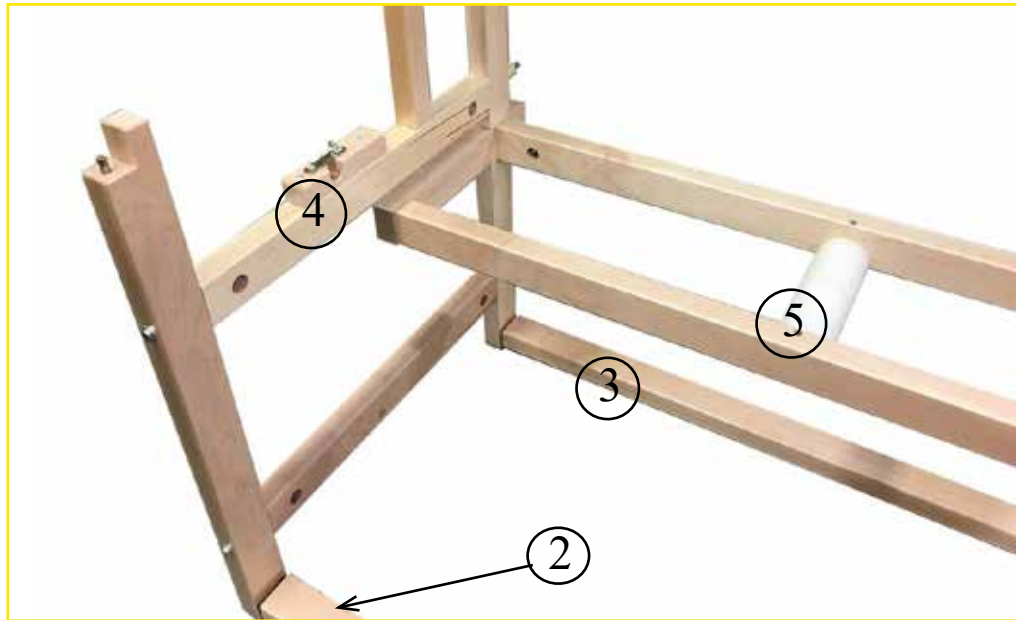

Utiliser l'écrou carré retiré précédemment pour serrer l'arrière droite de la boîte (5)

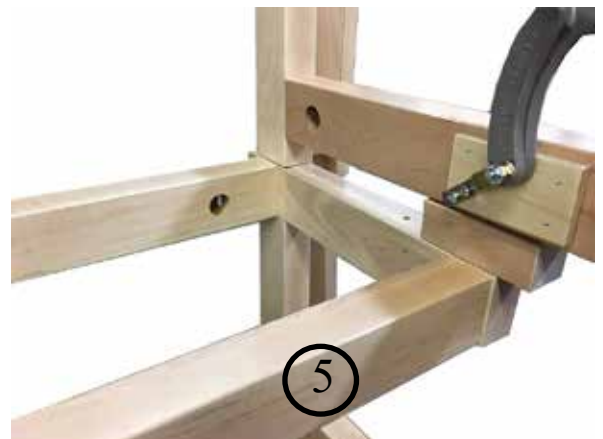

*Use the square nut removed before to affix the right hand side of the box (5).*

**2)** Poser la traverse avant (7) de la tête en plaçant les entailles vers l'arrière du métier.  
Utiliser 1 boulon machine 3/8" x 6" avec une rondelle à droite et 1 boulon machine 3/8" x 5" avec une rondelle à gauche. Ne pas utiliser les écrous pour le moment.

Poser la traverse arrière (8) de la tête du métier en plaçant les entailles vers l'avant du métier.  
Utiliser 1 boulon machine 3/8" x 6" avec rondelle à droite et 1 boulon machine 3/8" x 5" avec rondelle à gauche.

Fixer et serrer avec 4 écrous carrés 3/8

Visser tous les boulons de tête de la boîte et des traverses basses.

**2)** Affix the FRONT head cross-member (7) using:  
- - One machine bolt 3/8" x 5" and one washer for the left side.  
- - One machine bolt 3/8" x 6" and one washer for the right side  
Do not use the nuts for now.

Affix the BACK head cross-member (8) using:  
- - One machine bolt 3/8" x 5" and one washer for the left side.  
- - One machine bolt 3/8" x 6" and one washer for the right side

*Important: Grooves are facing each other.*

*Use the 4 square nuts 3/8 to complete the installation.*

*Use the wrench to tighten all the bolts. (Head cross members, right and left lower cross member and the box (5) bolts.*

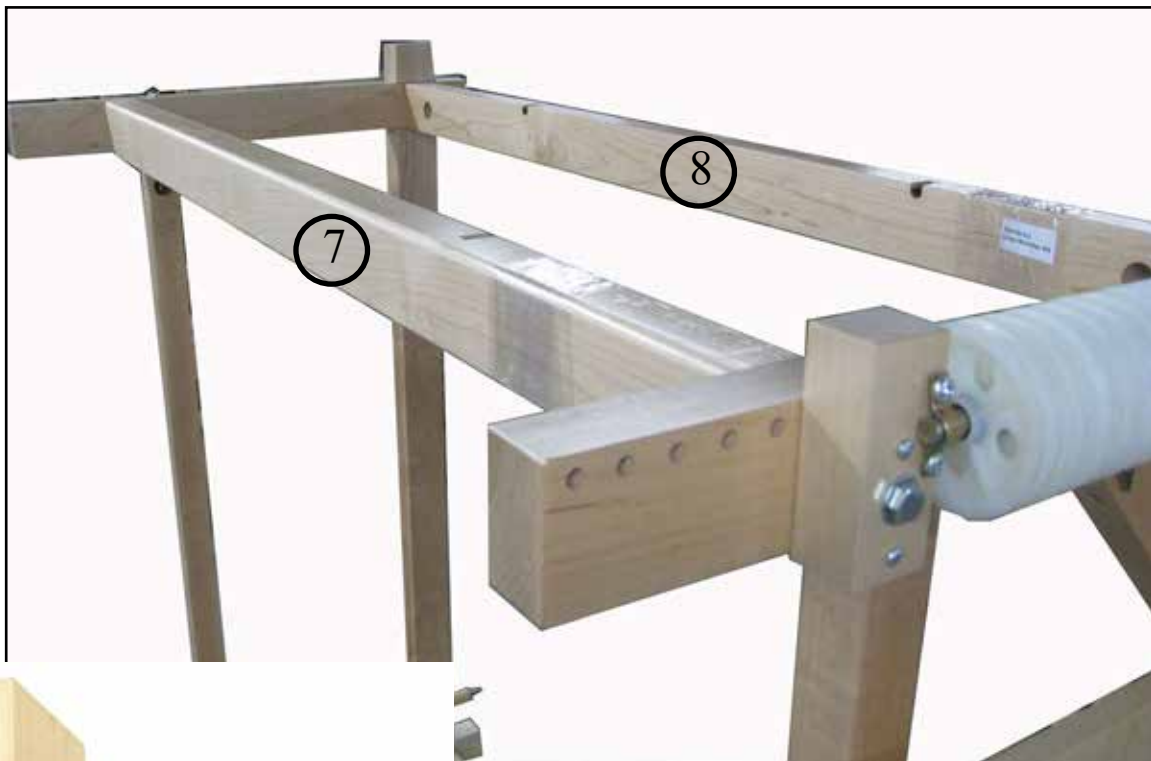

**3)** Poser et fixer l'espaceur (G) à gauche avec l'aide d'une vis à tête plate #14 - 3½"

**G1**



**3)** Affix the Wood spacers (G) to the left using one flat head screw #14 - 3½"

**G2**

Utiliser une vis tête plate #14, 3½" pour solidifier la boîte à droite.



Affix the right hand side of the box to the loom using one flat head screw # 14, 3½"  
The piece G2 may not be tight.



**ATTENTION:** pour faciliter la pose des vis, frotter les vis sur un savon à main avant de les introduire.

**4)** Poser les 2 renforts de la tête arrière avec l'aide 4 vis à tête ronde #14, 2½"

Note: L'une des 2 traverses possède un creux qui doit être au-dessus du boulon du montant de droite du métier.

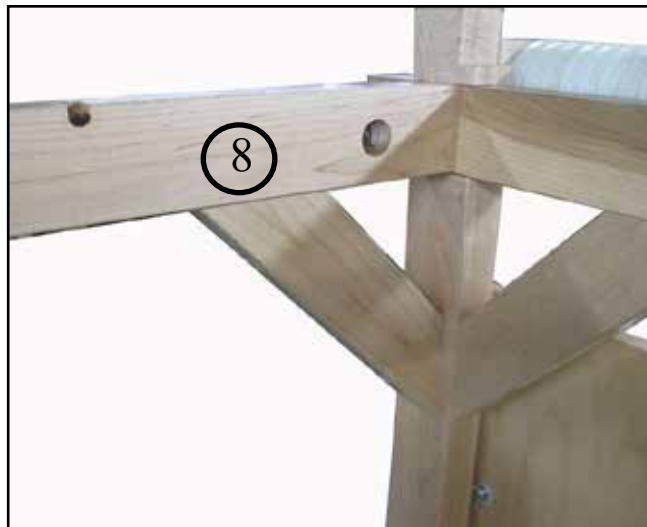

**ATTENTION:** Application of soap to the screws will make their insertion easier.

**4)** Affix the strengthening pieces to the back part of the head section using 4 round head screws #14, 2½"

Enlever la tige (T)

Remove the rod (T)

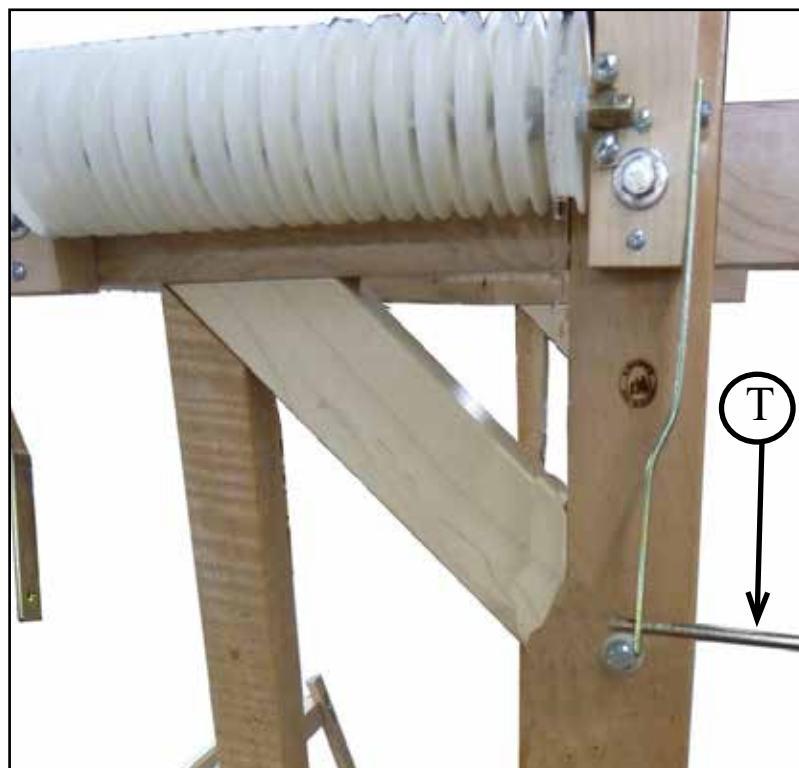



**5)** Développer et placer les deux sets de poulies dans les entailles des traverses de tête.



**5)** Unwrap and place the 2 series of pulleys in the grooves of the head section.

AVANT

FRONT

Wood Cross-member

The 32s loom needs more support in the head section. Use 4 round headed screws # 14, 3" to affix the two wood cross-members. The middle metal supports go at the left side of each piece (standing at the front of the loom). Make sure to screw in to the pre-drilled holes.

Le métier 32 cadres nécessite 2 traverses supplémentaires en tête. Utiliser 4 vis tête ronde no 14, 3" pour les fixer. Le support du centre doit être à gauche.

Visser dans les avant trous.

Placer le guide de nylon (N) par-dessus la tige de métal qui est au bout du bras de sélection du haut.

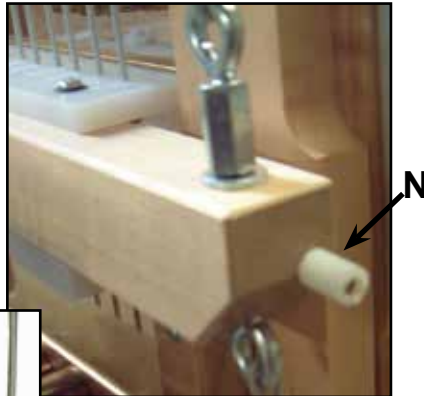

*Put the round nylon guide (N) over the small metal pin at the end of the top arm.*

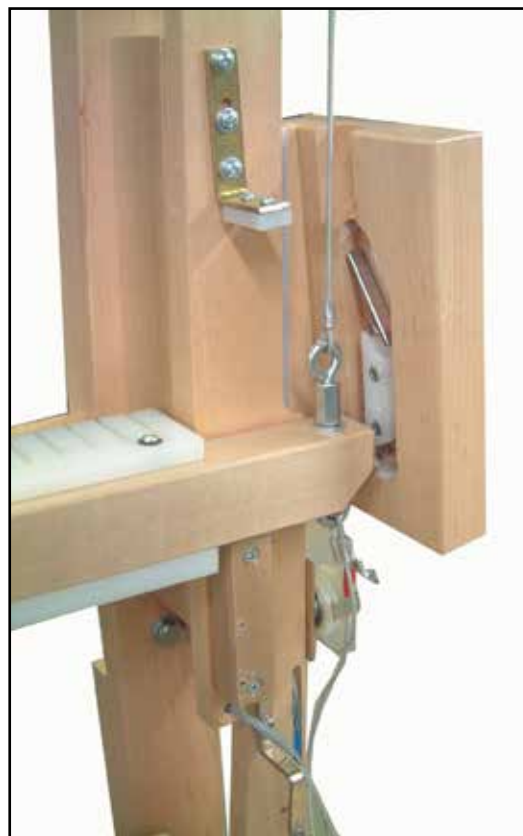

Utiliser les 2 vis à tête ronde #14, 2.5" pour poser la planche guide du bras du haut. Assurez-vous que vous vissez bien dans les avant-trous.

Le guide rond de nylon placé précédemment doit être dans le corridor de gauche.

*With 2 rounded head screws #14, 2.5", affix the wood board guide to top arm. Make sure to insert them in the pre-drilled holes. Make sure that the round nylon guide just installed will be in the left groove of the board.*

Vous pouvez maintenant installer les aiguilles dans les cadres de lame.

*You can now or later install the heddles in the shaft frames before this operation.*

**Pour un rendement maximum du métier,**

Afin de conserver l'équilibre du métier et son bon fonctionnement, nous recommandons de mettre sur les cadres entre le minimum et le maximum suivant.

***In order to keep the loom balanced and in good operation, we recommend the following minimum and maximum number of heddles per shaft frame.***

	<i>Inserted Eye Heddle</i>	<i>OR / Texsolv</i>
	<i>Aiguille Oeillet Ins.</i>	<i>OU / Texsolv</i>
36"	50/70	100/140
45"	60/90	120/180
60"	70/115	140/230

Installer chaque cadre en commençant par l'arrière du métier.

Trouver ce dernier cadre (16, 24 or 32) (chaque cadre a un numéro poinçonné sur la partie avant droite supérieur).

Il est très important que chaque cadre et chaque poids soient à l'endroit pré-déterminé et que chaque chiffre poinçonné soit bien dans le coin droit supérieur (visible lorsque vous êtes à l'avant du métier).

Assurez-vous de ne pas avoir de torsion entre les 2 cables qui se connectent au même cadre de lame.

Glisser chaque poid dans la l'espace de nylon correspondant. Placer le no du poid sur la surface extérieure.



*Find the shaft frame #16, 24 or 32 (each shaft frame has a number stamp on it on the top right corner).*

*Start the shaft frame installation WITH the last one (#16).*

*It is very important that each shaft frame is installed in its pre-determined spot. Each stamp number has to be at the top right of the shaft frame.*

*Connect them as shown in the diagram on the next page.*

*Make sure that there are no twists between the 2 cables connecting the shaft frame. (SEE NEXT PAGE)*

*Insert each weight in the correct nylon guide space.*

*Place the IDENTIFICATION number to the outside so you can see it.*

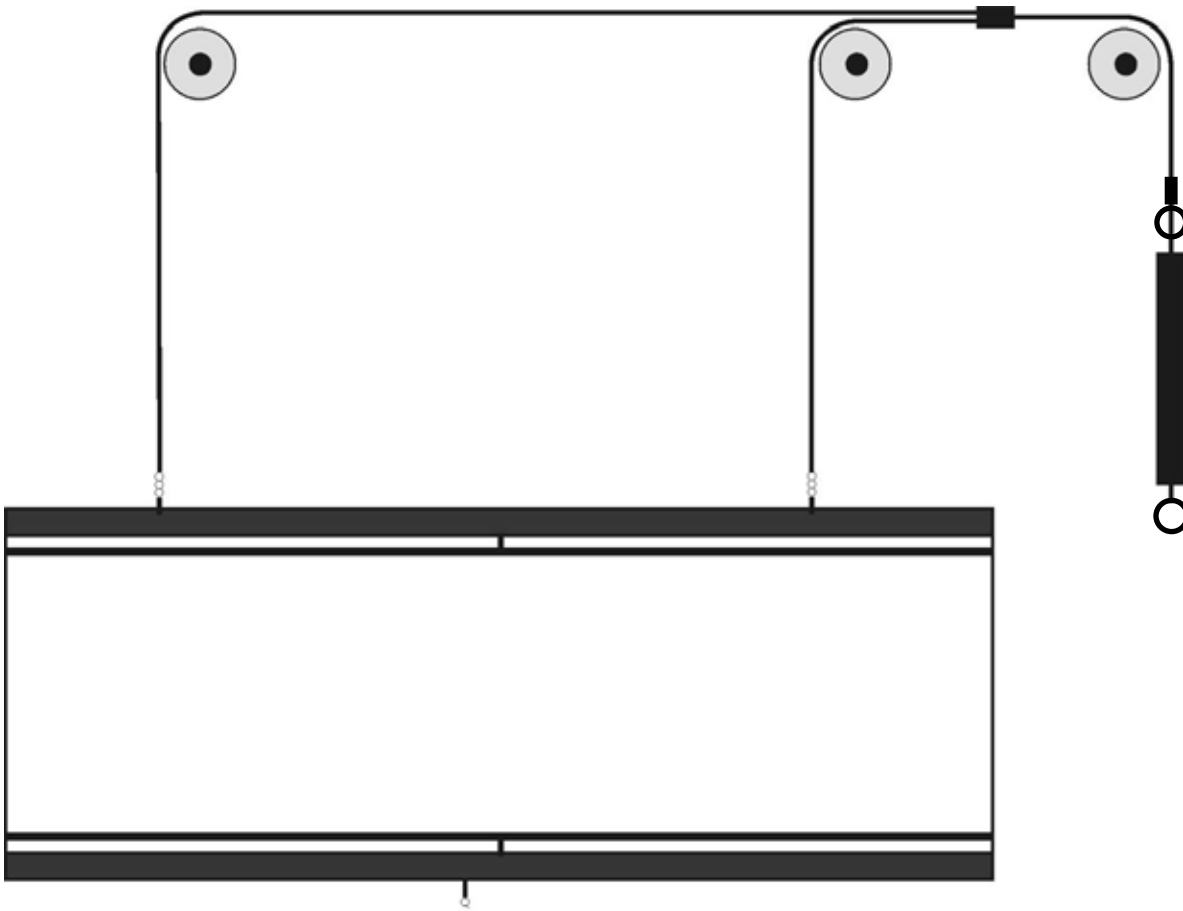

Assurez-vous que les bagues des câbles soient parallèles aux bois de cadres afin d'éviter qu'ils accrochent pas à ceux-ci.



*Make sure that the loop sleeves of the cables are parallel to the wood part of the shaft frame to avoid any damage on them.*





**6)** Une fois tous les cadres de lame et les poids en place, installer les ressorts au bout de chaque poids.



**6)** *When all the shaft frames and the weights are in place;*

Connect the spring at the end of each weight.

## Retirer le Saran Wrap (S)

- Retirer la vis avant (et du centre s'il y en a une) (V) du guide de métal (G)

Pivoter ce guide (G) vers le haut.

Enfiler les cables (BC) tels que illustrés aux 2 pages suivantes utilisant le câble correspondant au numéro du poids.

Remove the **Saran Wrap** holding the arm in the close position.

- Remove the front (and middle if any) screw (V) from the metal guide (G) and lift it to vertical position.

- Thread each bottom cable (BC) following the next pages instruction.

**IMPORTANT:** Make sure to use the lower cable matching the number on the corresponding weight.

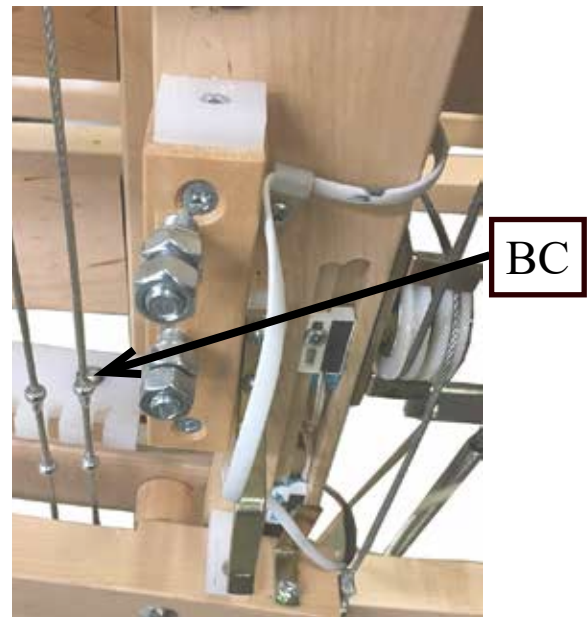
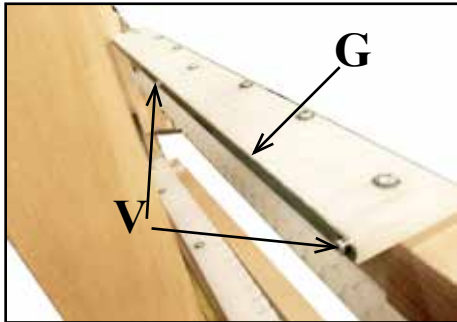



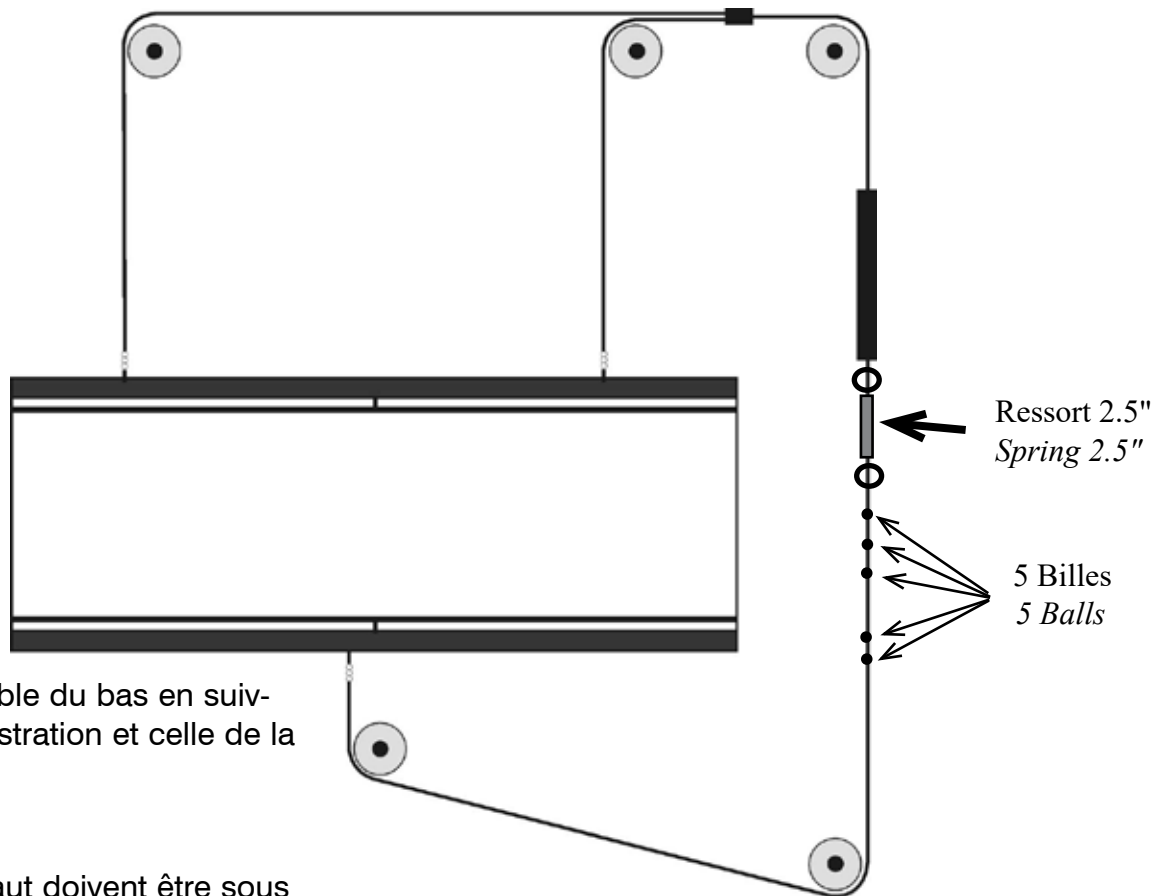

**7)** Installer le câble du bas en suivant bien cette illustration et celle de la page suivante.

Les 2 billes du haut doivent être sous le Peigne guide (TC) du bras de sélection du haut.

Utiliser 2 vis #6, 3/8" pour fixer la latte de métal (ML) qui ferme le peigne du haut.

Les 2 billes du bas doivent être sous la fourchette du bas (LF).

NOTE: Pour pouvoir bien placer les billes aux endroits désirés, les bras de sélection doivent être en position fermé comme sur cette photo.

**7)** Connect the bottom of the counterweight and the bottom of the shaft frame following this drawing and the one on the next page.

*The first ball in the top should be at the top of the upper comb.*

*The 2 TOP metal balls of the cable have to be under the top comb (TC)*

*The 2 lower metal balls have to be IN FRONT OF BUT BELOW the lower nylon fork (LF).*

NOTE: In order to be able to place the balls to the right position, both arms have to be in close position as this picture.

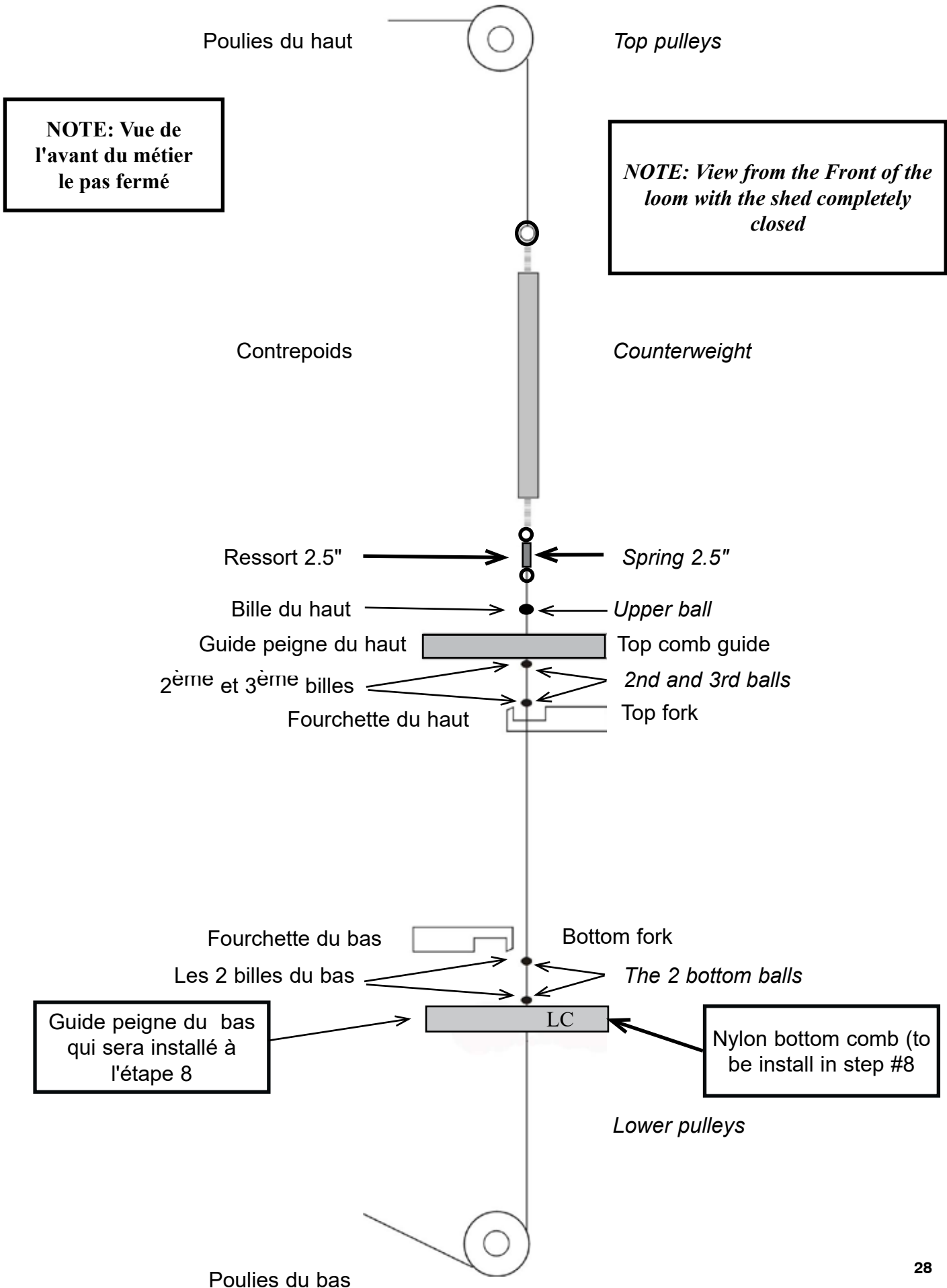

En installant les câbles aux ressorts, assurez-vous que les bagues soient perpendiculaires aux métiers pour éviter de la friction entre ceux-ci et les poids lors de l'ouverture.

*While joining the lower cables to the counterweight, make sure that the metal sleeves are perpendicular to the loom, so they will not rub on the counterweight while opening and closing the shed.*



**8)** Lorsque tous les câbles sont à leur place, installer le guide du bras du bas (LC) . Poussez-le vers l'intérieur du métier  
Vissez les 3 vis tête ronde #8 1" avec les rondelles noires,  
Assurez-vous de les visser dans les avant-trous.

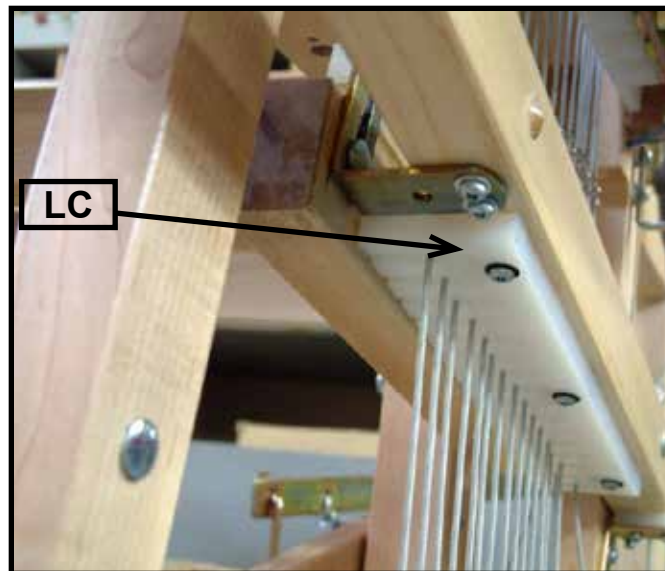

**8)** When all the cables are in place (all balls inside the top and bottom guides, affix the lower arm guide. Push the lower comb (LC) inside the loom and screw it in place with the 3 rounded head screws #8, 1" . Make sure to screw in the pre-drilled holes.

Remettre la latte de métal (V) en place

**V**

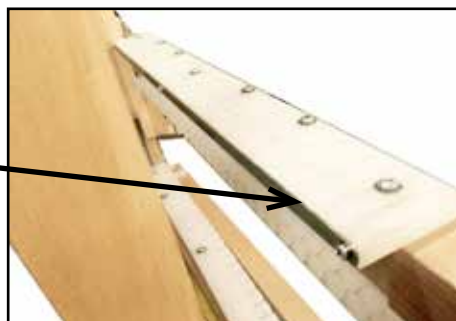

*Put back the metal lock (V) in place*

## 9) Ajustement de la tension sur les ressorts. "Si nécessaire"



- Assurez-vous que la pédale de gauche soit bien enfoncée
- Joindre le ressort à l'oeillet
- Ajuster l'oeillet pour avoir environ 1/8" entre l'extrémité du câble du bas et le bas du ressort
- Joindre le câble du bas au ressort en étirant un peu le ressort. Le câble du bas doit maintenant être droit et avoir une petite tension.

## 9) CABLE TENSION ADJUSTMENT for the lower cables with springs "If necessary"

- Make sure that the left treadle is completely down.
  - Connect the spring to the eyebolt
  - adjust the eyebolt height so the distance between the top of the cable and the bottom of the spring is approx 1/8" to 1/4" with the weight at the lowest position.
  - Connect the spring to the bottom cable by stretching the spring a little. The bottom cable should now be straight and have a small amount of tension on it.
- Tighten the nut on the eyebolt to lock it in this position.

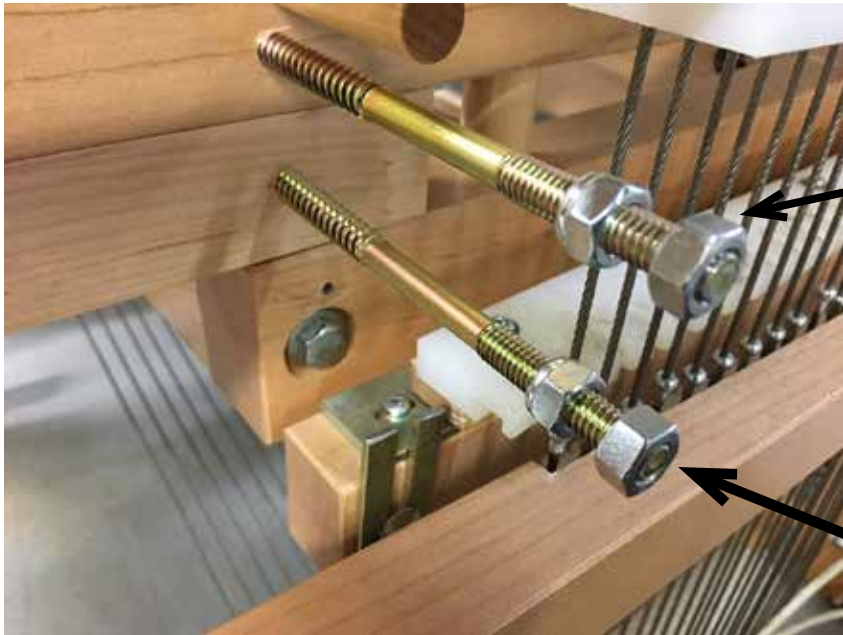

1  
10) Remove the nuts (1) (2) (3) and (4)

*Important note:  
Do not move the autolock nuts behind those 4 regular nuts.*

2

10) Retirer les écrous (1) (2) (3) et (4).  
Attention de ne pas déplacer les écrous hexagonaux en arrière de ces boulons

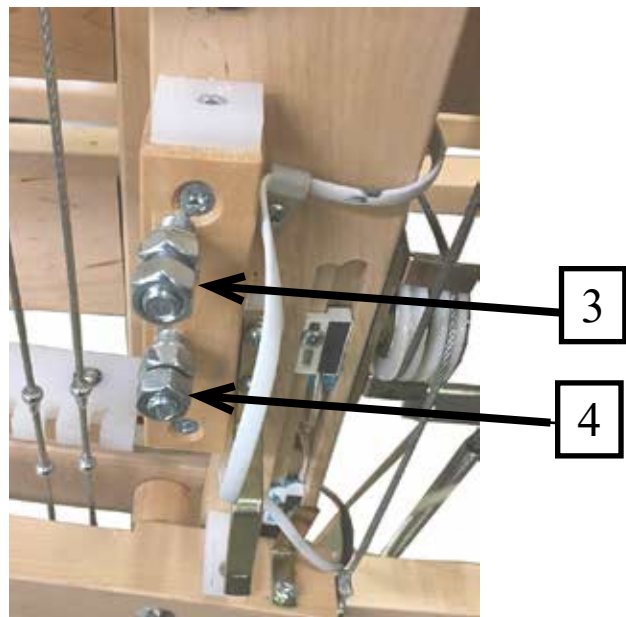

3

4



**11)** Poser l'unité des solénoïdes Assurez-vous de bien serrer les boulons.

**11)** Affix the solenoids unit.  
Tight the hexagonal nuts without changing the autolock hexagonal nuts.

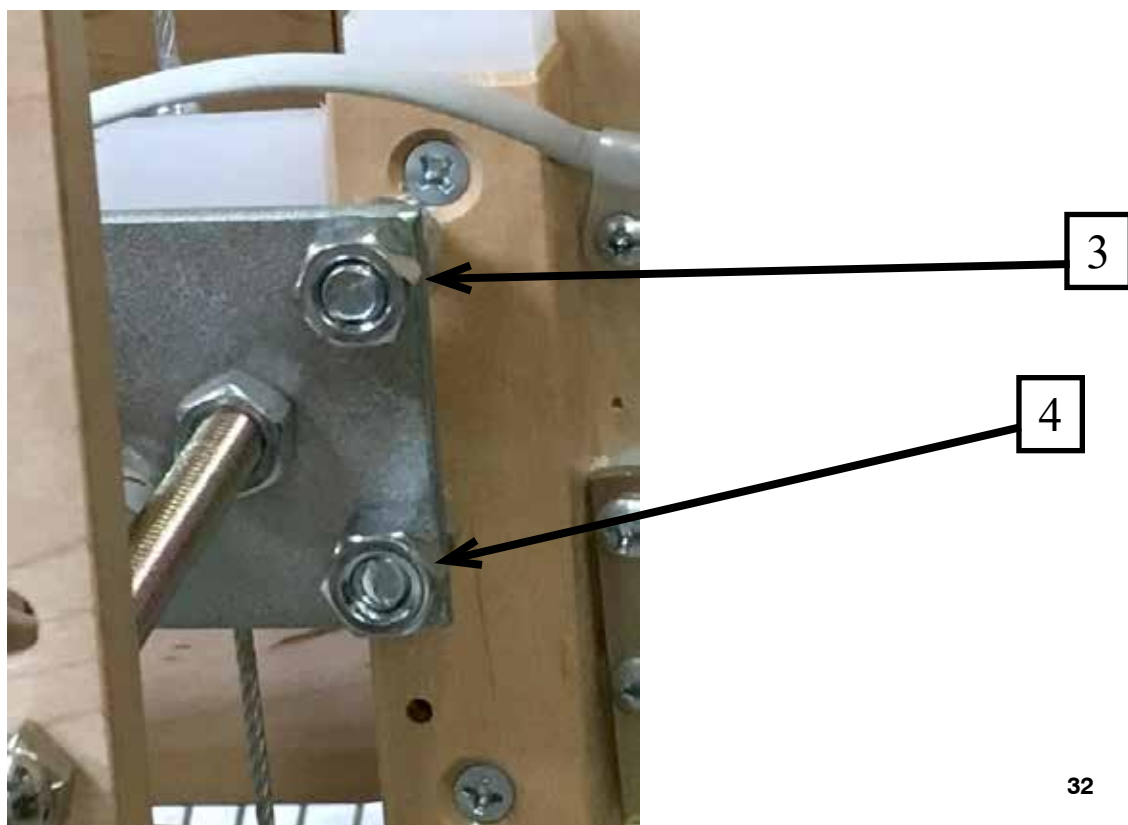



Retirer le couvert de la boîte à solénoïdes.



Remove the top cover of the solenoid box.

**12)** Il faut maintenant connecter les capteurs magnétiques. C'est le fil gris qui se divise en 2 connecteurs.

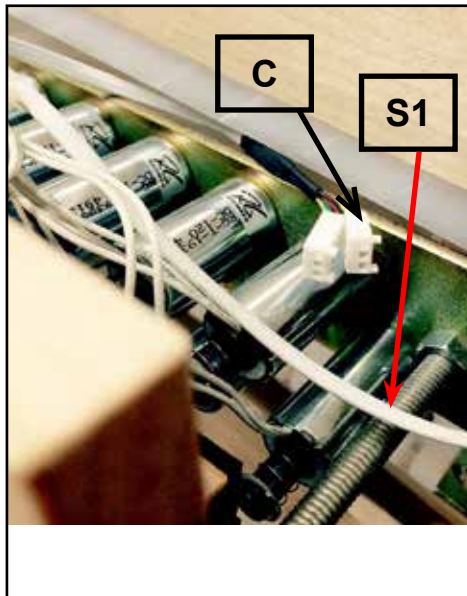

**12)** *SENSOR CONNECTION.*  
The sensors are a grey flat thread (S1). It split in 2 connectors (C) at the end.

*Align the red color marks.  
Make sure to put all male pins to female base.*

Aligner les marques rouges et assurez-vous que les connecteurs mâles entre bien dans la base femelle



Assurez-vous que tous les fils sont bien placés (qui ne passent pas devant les solénoïdes) et visser le dessus de la boîte avec 2 vis à tête ronde #8, 1"



*Make sure that all threads are not interfering with the motion of the solenoids. Using 2 rounded head screws #8, 1", affix the top board of the solenoid unit.*

**13)** Assembler les pièces qui forment la partie arrière (10) (11) (12) du métier en utilisant;  
2 boulons machines 3/8" X 5", 2 rondelles 3/8" et  
2 écrous carrés 3/8"

10 = côté droit  
11 = Traverse  
12 = côté gauche

**13)** Assemble the pieces of the back section of the loom (10) (11) (12) using:  
2 machine bolts 3/8" X 5"  
2 washers 3/8"  
2 square nuts 3/8"

10 = right side  
11 = cross-member  
12 = left side

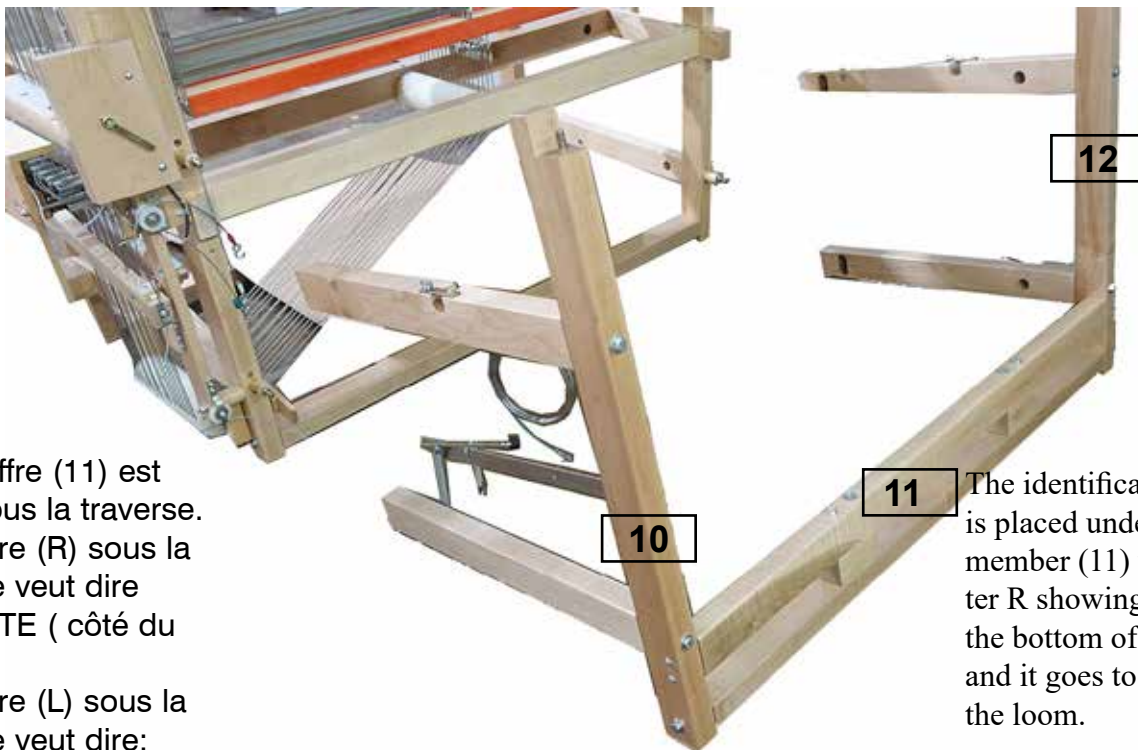

- Le chiffre (11) est collé sous la traverse.
- La lettre (R) sous la traverse veut dire À DROITE ( côté du frein)
- La lettre (L) sous la traverse veut dire: À GAUCHE.

The identification sticker is placed under the cross-member (11) with the letter R showing that this is the bottom of the piece, and it goes to the right of the loom.



R = Right side  
(brake side)

Placer la partie arrière à la position debout. Compléter l'assemblage avec les 4 vis tête ronde (S) #14, 3"



Place the unit upright. Using 4 - 3" round-headed screws (S) No. 14, complete the assembly of this unit.

**14)** Retirer les gougeons (espaceurs) temporaires (4 au total) des montants du centre et assembler la partie arrière au métier en utilisant les mêmes écrous octogonaux et 2 clefs 9/16"

**14)** *In order to assemble the back loom unit to the loom itself, first remove the temporary wood spacers shown (total of 4) by unscrewing the octagonal nuts holding them in place. These nuts can be removed using the 9/16" wrench supplied and will be used to attach the back loom assembly. Keep the dowels for future use if the loom is to be disassembled and/or moved.*

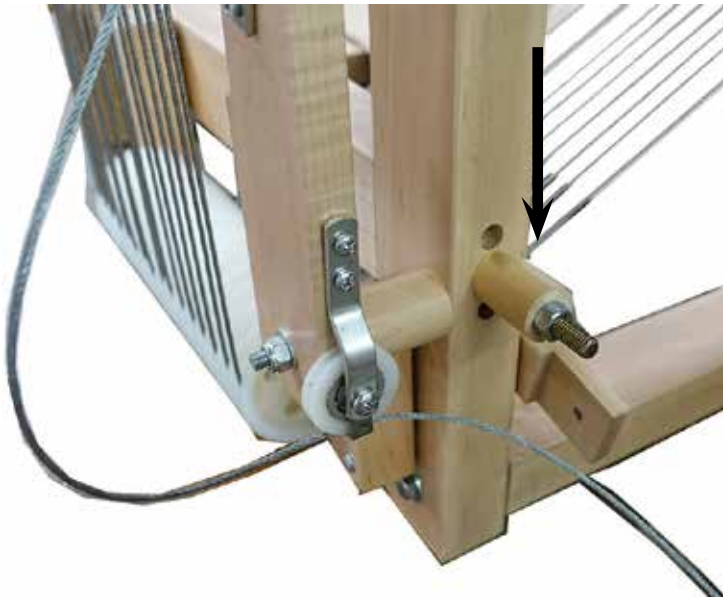

*Next slide the back loom assembly in place so that the dowels go in the pre-drilled holes. Take care to make sure the treadle cables (marked with red and green tape) are kept out of the way to the right of the loom when the back is being installed. The 4 octagonal nuts should then be re-installed and tightened to hold the back section in place. It may be necessary to grip the other end of the threaded rod with needle nose pliers to hold it if the rod turns when tightening the nuts. Use the 2, 9/16" wrench to tighten in place.*

## 15) MÉTIER 16 CADRES SEULEMENT

Installer la planche arrière (P) (qui a 4 poulies).  
Utiliser 4 vis tête plate #12 - 1½" (les vis doivent être insérées dans les trous extérieurs à la planche).

NOTE: les ferrures (F) des poulies doivent être en haut de celles-ci.

La ferrure (L) est ajustée pour éviter que les cordes à maillons sortent des poulies sans toucher à celle-ci.

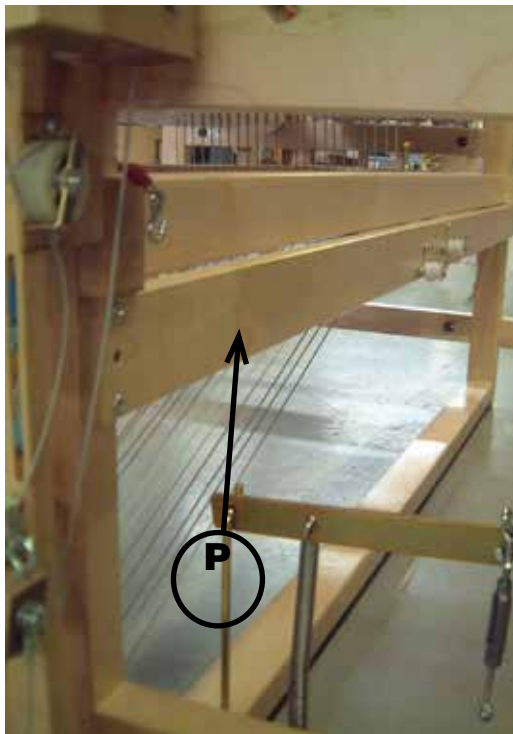

## 15) 16S LOOM ONLY

Using 4 1½" flat-head screws No12 affix the back board (with pulleys).

The 4 screws go in the outer holes of the board.

NOTE: Place the board so the pulley guides (F) are at the top of the pulleys

The guide (L) has been adjusted so the loop cords stay in the grooves of the pulleys but do not touch the edges of the pulleys.

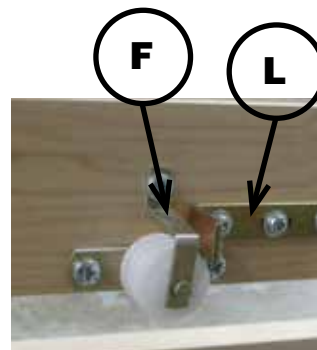



## 15) MÉTIER 24 & 32 CADRES

Installer la planche arrière (P) (qui a 1 set de 2 poulies)

Utiliser 4 vis tête plate #12 - 1½" (les vis doivent être insérées dans les trous extérieurs à la planche.

NOTE: Le premier set de poulies à gauche est celui du bas.

Le deuxième set de poulies est plus haut et installé sur la boîte sous cadre en usine.

## 15) 24 AND 32S LOOM

Using 4 1½" flat-head screws No12 affix the back board (P) (with pulleys).

The 4 screws go in the outer holes of the board.

NOTE: The lower set of pulleys is in the back board.

The upper set of pulleys is in the box under the shaft frame installed in the factory.

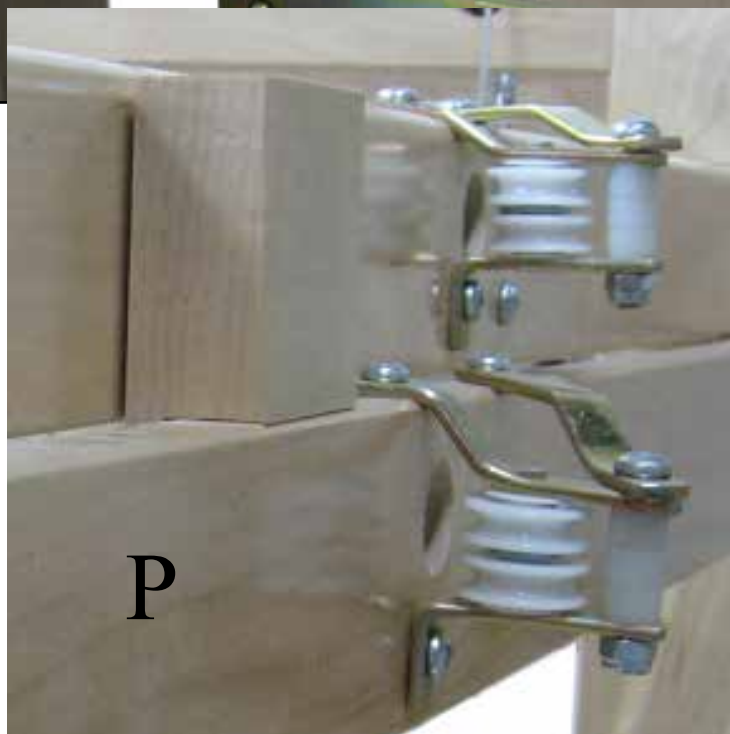
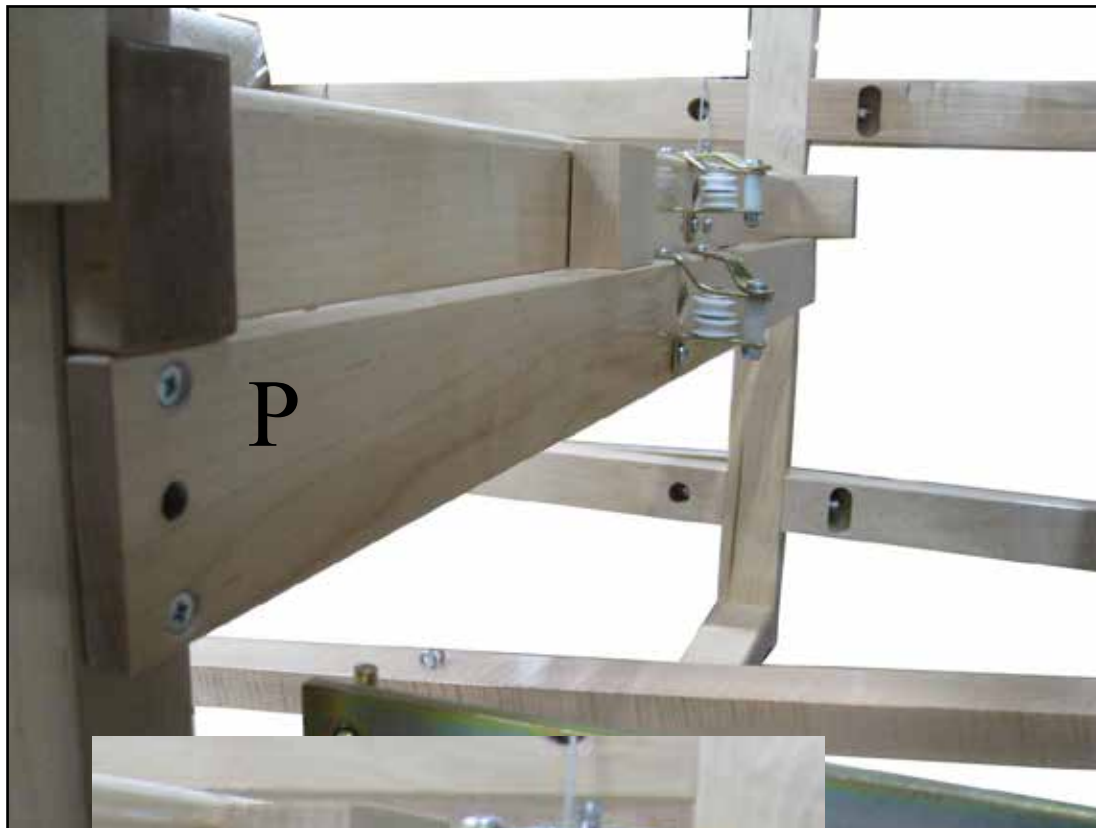



**16)** Installer le pédalier avec 3 boulons voitures 5/16" x 4", 3 rondelles 5/16" et 3 écrous carrés 5/16". Placer les rondelles (R) juste avant l'écrou (E), à l'intérieur du métier.

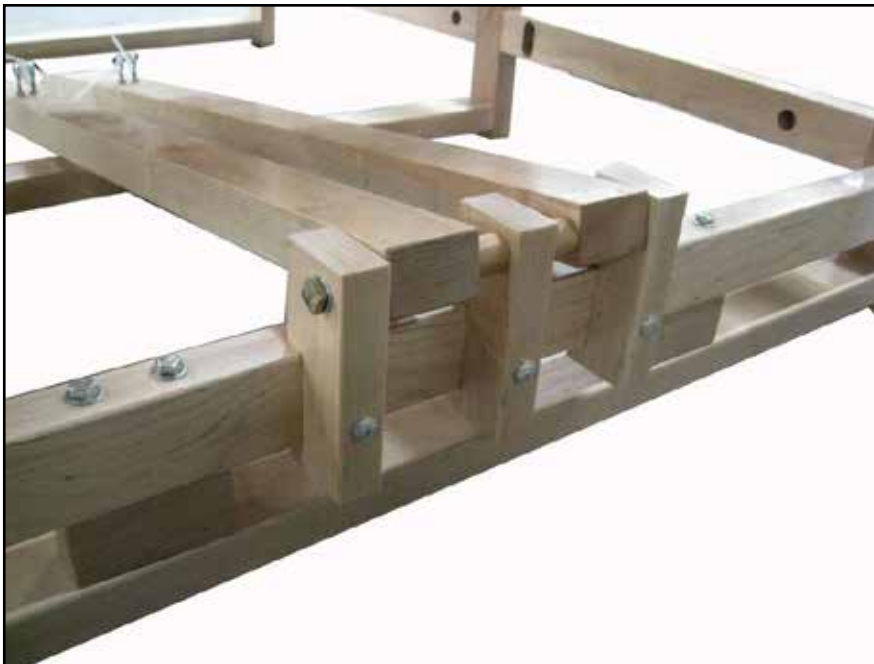

**16)** Install the treadle set on the treadle cross-member by inserting the three carriage bolts 5/16" X 4" into the appropriate holes of the cross-member. Install the 5/16" washers (R) and the square nuts (E) inside and tighten.

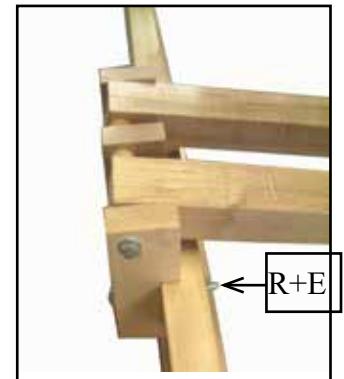

**17)** Installer l'unité de poulies double au centre du côté droit de la planche arrière avec le boulon machine . Placer le guide à la verticale et ne pas serrer pour l'opération suivante mais vérifier que les 2 poulies tournent bien.



**17)** Install the double pulley set to the right center of the back board using the machine screw wrap with it.

*Do not screw tight for the next operation.  
Make sure both pulleys turn freely.*



**18)** Enfiler les cordes à maillons partant des pédales en suivant ces photos.

Assurez-vous qu'il n'y a pas de torsion entre les cordes pour éviter le ragage.

Trouver l'endroit idéal pour passer la corde à maillons noire et la corde à maillons blanche entre les cables d'acier du de façon à éviter le ragage.

VOIR LA PHOTO DE LA PAGE SUIVANTE

**18)** Thread the loop cords of the treadles to the pulleys following the pictures.

Make sure that there are no twists between the loop cords to avoid friction.

Make sure to correctly thread the black and white loop cords to avoid friction with the metal cables.

SEE NEXT PAGE PHOTO

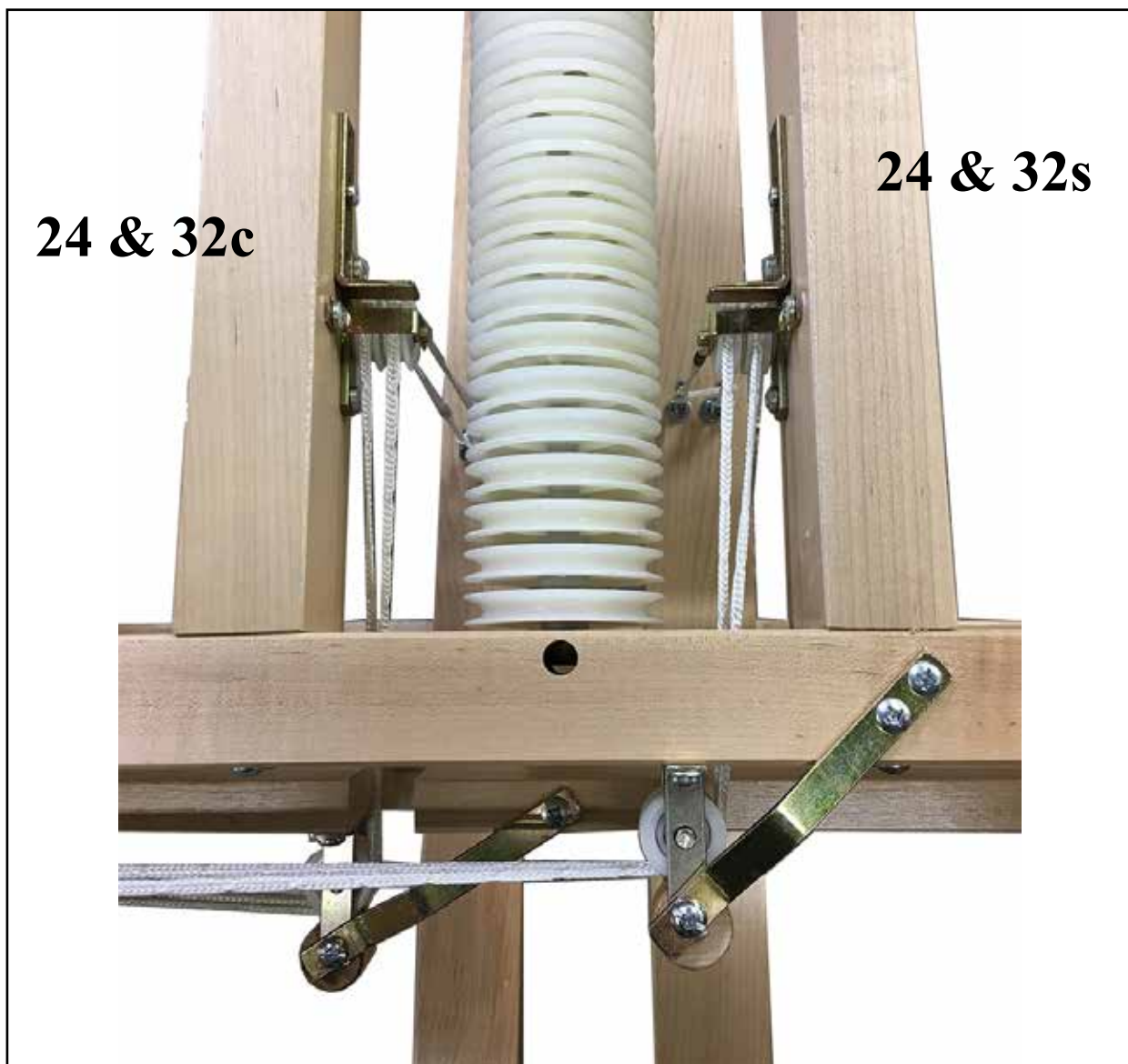

**24 & 32c**

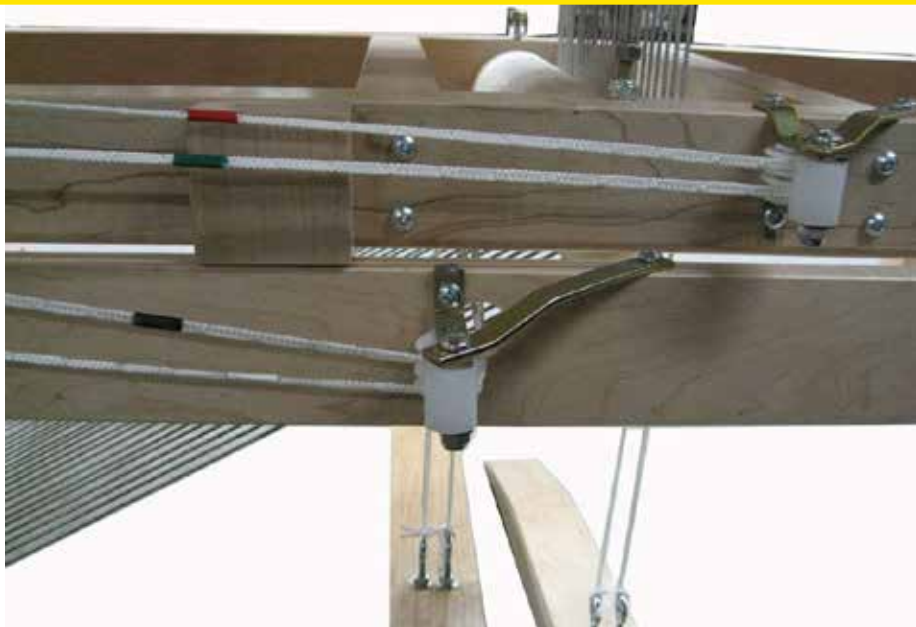

**24 & 32s**

Passer le câble noir au-dessus de la poulie extérieure.  
Passer le câble blanc en dessous de la poulie arrière.

Visser serré le guide à la verticale.  
Vérifier que les 2 poulies tournent bien.

Joindre les cordes à maillons aux câbles d'acier. Joindre aux marques noires des cordes à maillons

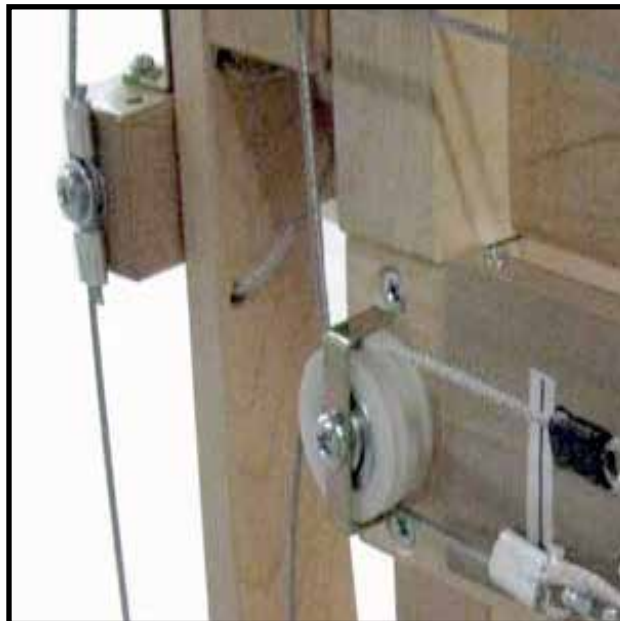

Thread the black metal cable under and in the outside pulley

Thread the white metal cable in the top and in the inside pulley.

Screw the guide tightly while vertical.

*Make sure both pulleys turn freely.*

**16c**



**16s**



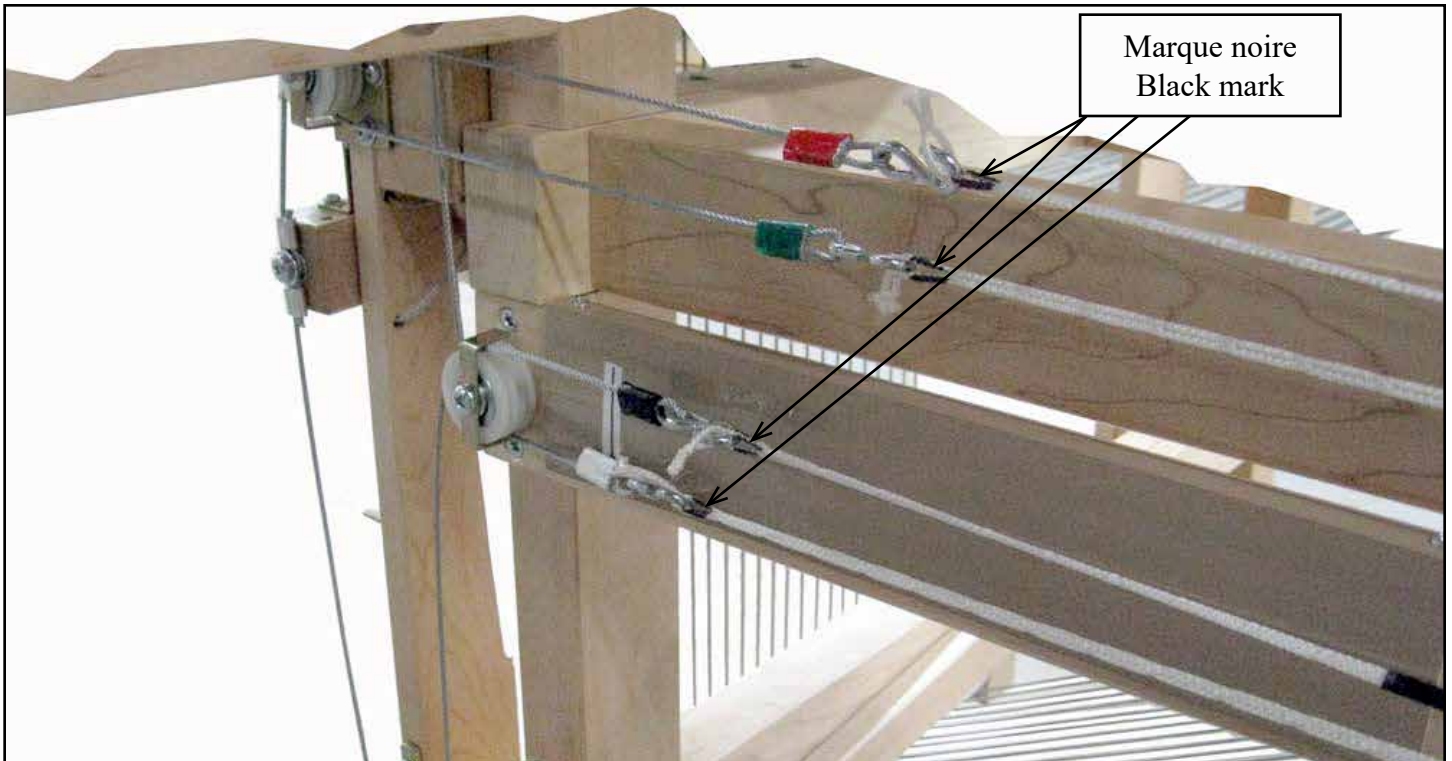

Joindre les cordes à maillons aux câbles d'acier en suivant le code de couleur.

Joindre aux marques noires des cordes à maillons.

La longueur de ces cordes à maillons a été déterminée en usine et ne devrait pas nécessiter d'ajustement.

VOIR LE DESSIN À LA PAGE SUIVANTE

*Attach the loop cords to the S hook of the metal cable following the color code and at the black mark of the loop cords.*

*The lengths of the loop cords have been adjusted at the factory and should not need any adjustment*

*SEE THE DRAWING ON NEXT PAGE*

Vérifier que les guides (T) et (B) ne touchent pas aux poulies et aux câbles. Ajuster au besoin.



The guides (T) and (B) has been adjusted before shipping but make sure that they do not touch the pulley and the metal cables. Adjust them if necessary.

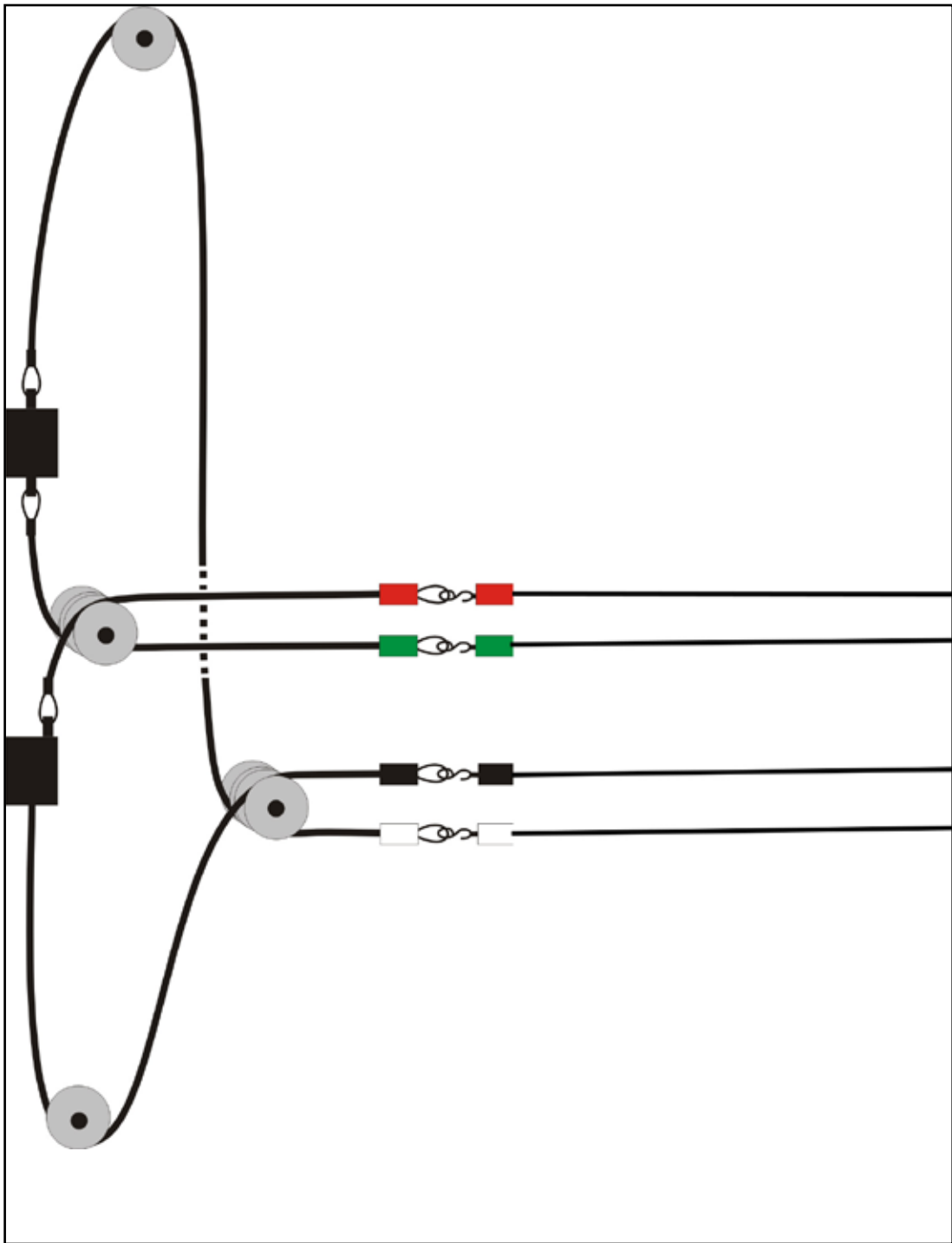

**NOTE:**

Toutes les poulies du système de cordes à pédales doivent être lubrifié avec un produit à base de silicone 2 ou 3 fois par année selon l'usage.

(Le lubrifiant Prolab PL-100 à été utilisé sur ce métier avant l'expédition)

*Note:*

*All the treadle system pulleys have to be lubricated using a silicone based lubricant 2 or 3 times a year depending on usage.*

*(The Prolab PL-100 Super penetrating lubricant has been used on this loom before shipping)*

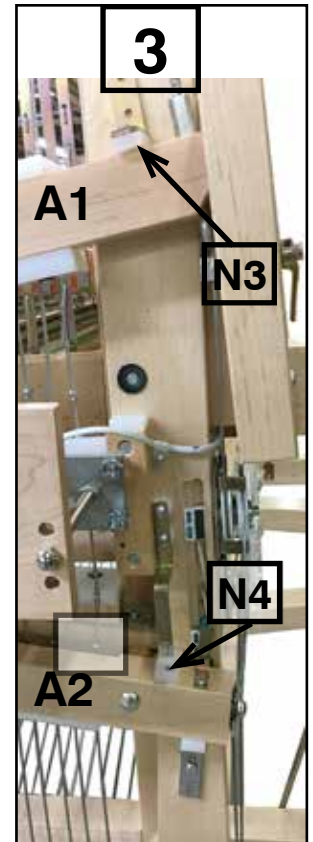
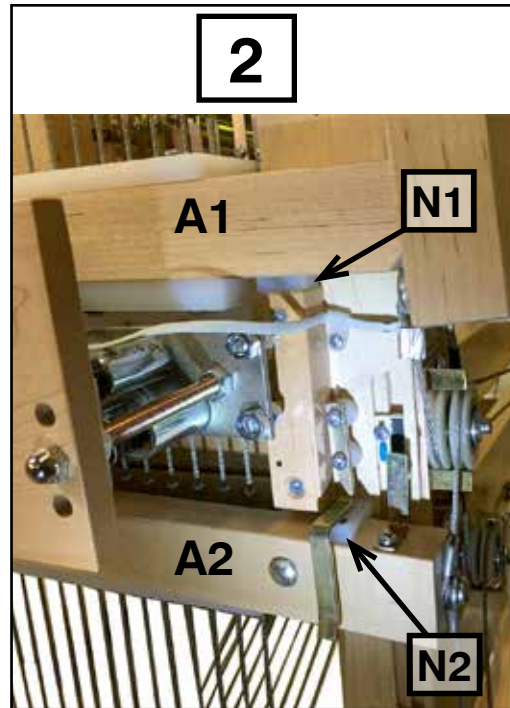
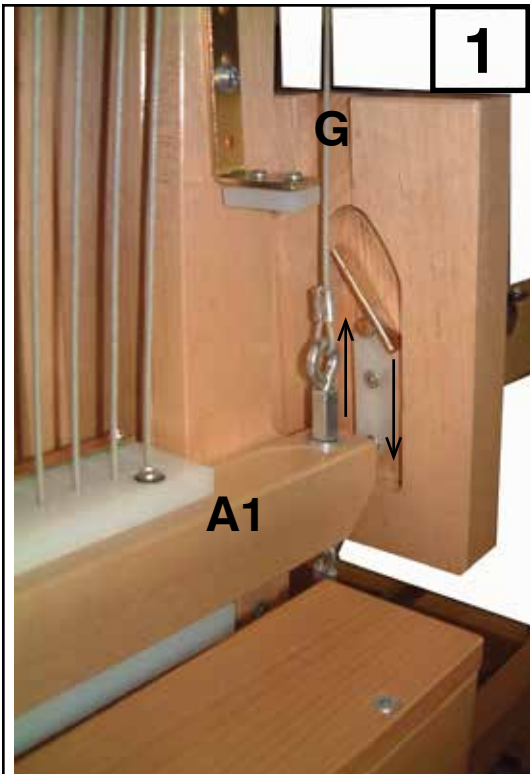

## 19) Le fonctionnement

Ce métier fonctionne seulement si le mouvement des 2 bras (A1) & (A2) fonctionne correctement.

1) Le bras du haut (A1) doit suivre en tout temps le guide du bras (G) monter dans la rainure intérieure et descendre dans la rainure extérieure.

2) Les bras (A1) et (A2) doivent toucher les nylons (N1) et (N2) lorsque la pédale de gauche est complètement en bas.

2) Les bras (A1) et (A2) doivent toucher les nylons (N3) et (N4) lorsque la pédale de droite est complètement en bas.

La longueur des cordes à maillons a été vérifiée à l'usine et le métier fonctionnait bien avec l'ajustement aux marques noires.

Il est possible que vous deviez raccourcir une ou toutes ces cordes après un certain temps spécialement si les pédales commencent à toucher le plancher.

## 19) HOW DOES IT WORK?

*For this loom to work properly, the action of the arms (A1) and (A2) must operate as follows:*

1) *The top arm (A1) has to follow the groove of the guide board (G), following the inside groove on the way up and the outside groove on the way down.*

2) *The arms (A1) and (A2) have to go all the way to the nylon stopper(N1) and (N2) when the left treadle is completely down.*

3) 2) *The arms (A1) and (A2) have to go all the way to the nylon stopper(N3) and (N4) when the right treadle is completely down.*

*The length of the loop cords have been tested before shipping.*

*It is possible that after a while you will have to shorten them especially if the treadles touch the floor.*



**Ajuster la longueur des cordes à maillons sans les marques noires ou vérifier si les marques noires sont aux bons endroits**

Soulever et tenir la pédale de gauche approximativement à 1.5" du sol ou placer un petit bloc de 1.5" sous la pédale.



**Adjusting the treadle cords without the black marks or checking if the black marks are at the right place.**

*2 or 3 persons are needed to make this adjustment.*

*Hold the left treadle app. 1.5" from the floor or place a 1.5" block under it.*

Tenir le bras du bas complètement fermé (touchant au guide de nylon).

Joindre les cordes à maillons rouges et vertes aux câbles d'acier de la même couleur de sorte que ces 2 cordes aient presque la même tension.

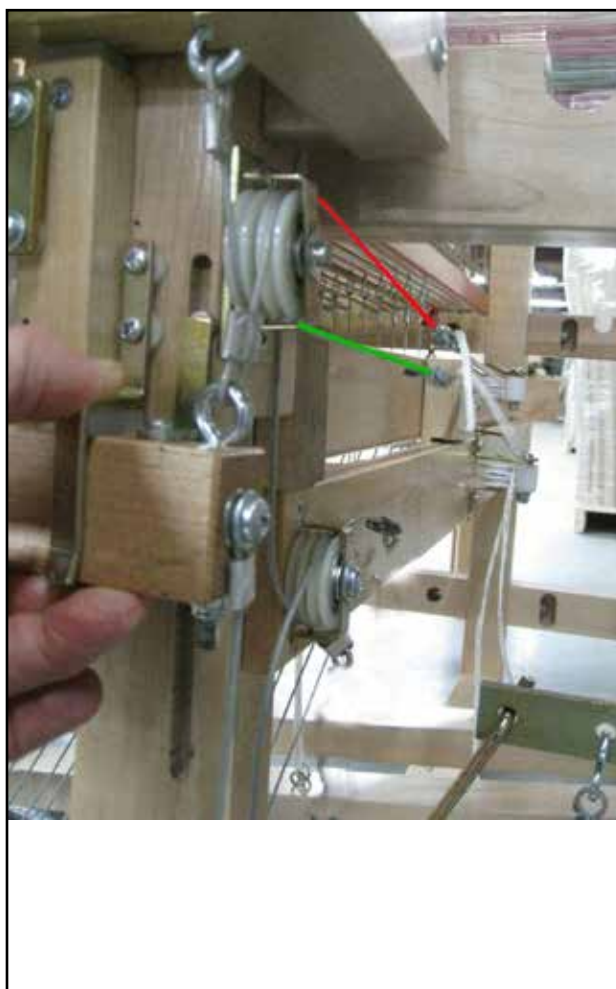

*Hold the bottom arm in the closed position (all the way to the nylon stopper)*

*Connect the red and green cables, adjusting them so that the tension is close to equal while the arms are closed.*

*See next page for other drawings and pictures.*

Tout en laissant la pédale de gauche en bas, soulever la pédale de droite d'environ 10" du plancher.



*While keeping the left treadle down, lift and hold the right treadle at 10" from the floor.*

Tout en tenant les 2 bras complètement fermés, joindre la corde à maillons noire et blanche aux câbles d'acier en respectant le code de couleur et en ayant une tension presque égale entre-elles.

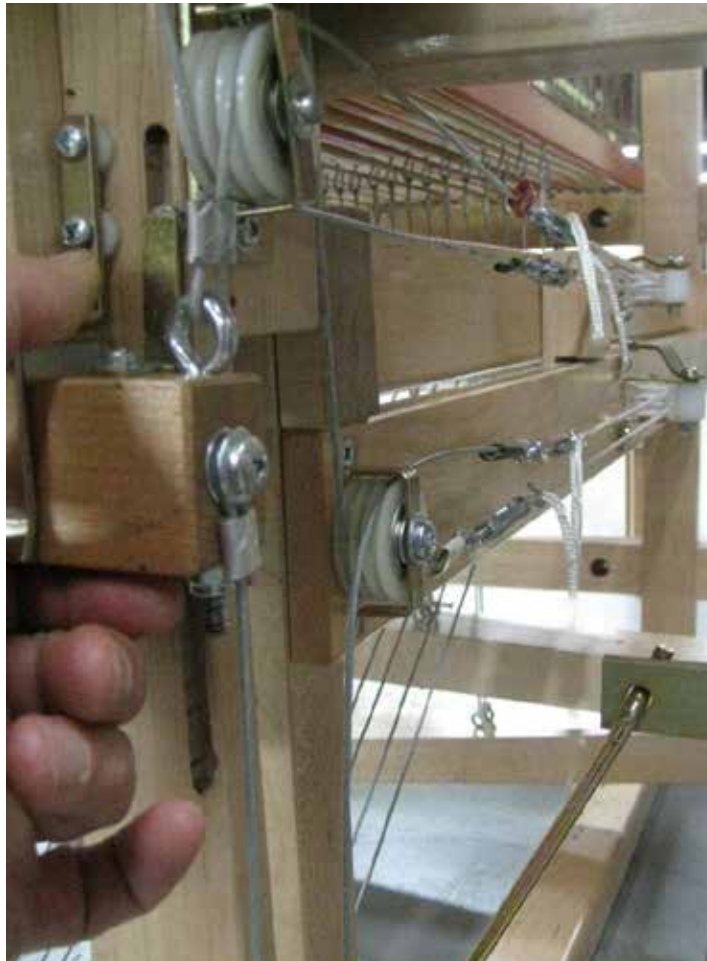

*Connect the black and white cords while making sure that both arms are completely closed.*

Appuyer sur la pédale de droite.

Vérifier que les 2 bras ouvrent complètement touchant les nylons du bas et du haut.

Si comme sur cette photo, les bras ne touchent pas complètement, ajuster les cordes.

Sur cette photo, la corde noire devra réduire d'une maille.

Cette photo montre un métier bien ajusté. La distance entre les 2 pédales ne devrait jamais être plus de 8"

Avant de débuter le tissage, vérifier que les cordes à maillons et les cables d'acier sont bien dans les poulies et qu'il n'y a pas de friction entre eux, surtout entre les cordes à maillons et les cables sous les cadres de lame.

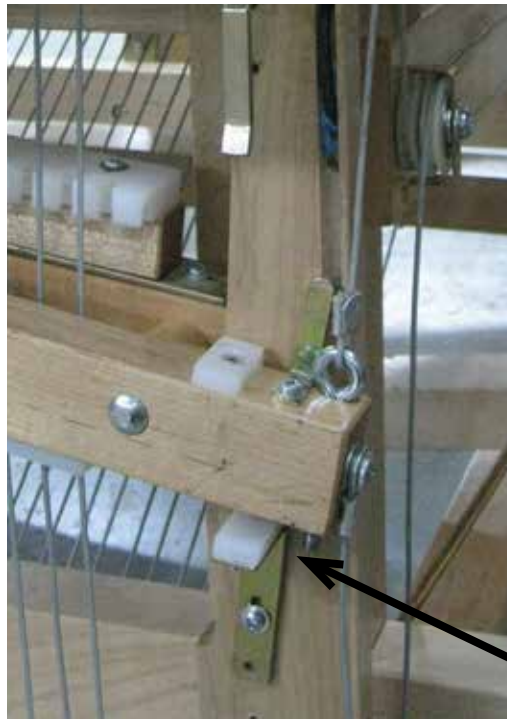

*Push down the right treadle.*

*Check that both arms open completely all the way to the nylon stopper.*

*If like in this picture the arm does not touch the nylon stopper; make the necessary adjustment in the loop cords to have this optimum open shed.*

*In this picture, the black cable will have to be shortened a little.*



*This picture shows a correct adjustment but now make sure the right treadle is approx. 1" from the floor. If not; change the length of the black and white cables (same correction) without changing the arms adjustment.*

*Before starting weaving, make sure that all loopcords are in the groove of the pulleys and there is no friction between them especially under the shaft frame.*



Pour un très petit ajustement ( $\frac{1}{2}$  longueur de mail- lon) , vous pouvez modifier la hauteur des oeillets des pédales.

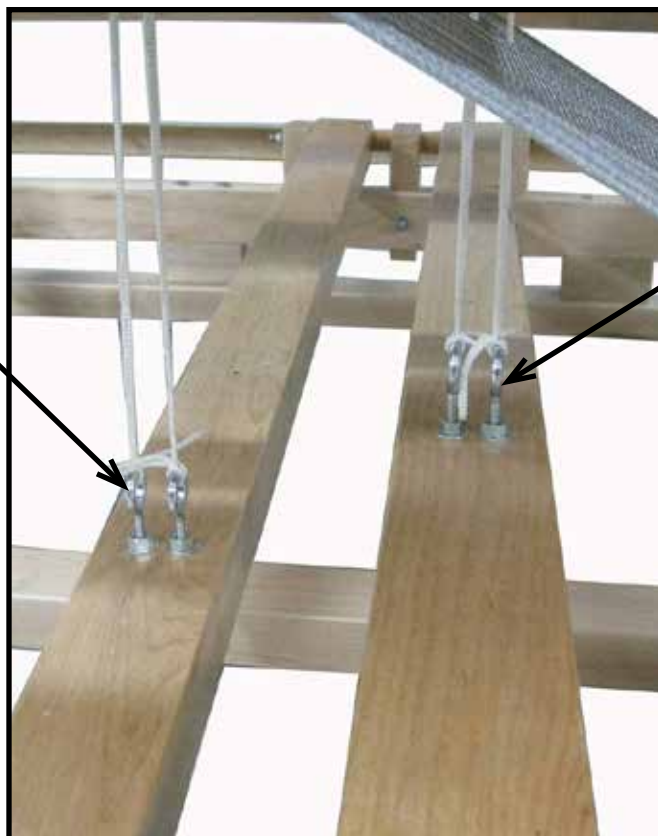

*For a small adjust- ment ( $\frac{1}{2}$  loop cord distance), you can change the height of the eyebolts of the treadles.*



**20)** Vous pouvez maintenant vérifier si le mécanisme de sélection de cadres fonctionne bien.

Vérifier que tous les câbles des pédales passent bien dans les poulies et qu'ils respectent les dessins et photos.

Appuyer d'abord la pédale de gauche. Les cadres de lame seront alors tous à la position centrale. Les 2 bras de sélection (A1) et (A2) seront fermés (14)

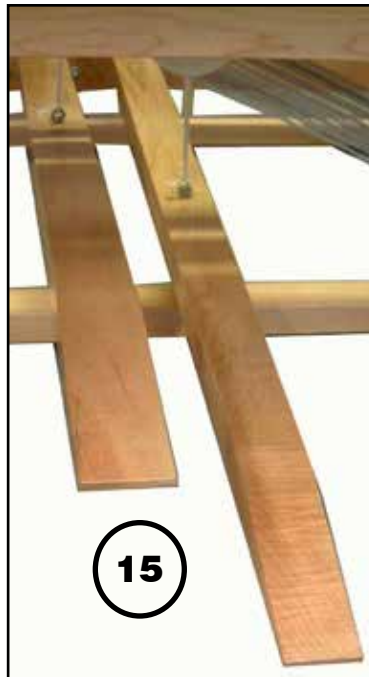
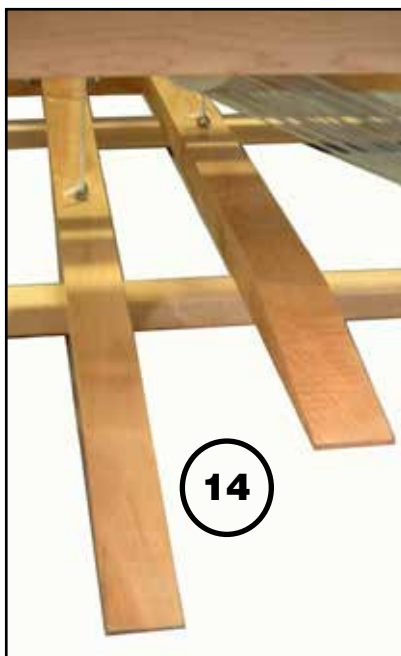

**20)** You can now check if the selection mechanism works properly.

First check if all the treadle cables pass over each pulley and if they are installed as shown in previous drawings and pictures.

Depress the left treadle **FIRST**. The shaft frames should all be at the central position. The 2 selection arms (A1) and (A2) will be in the closed position.

Puis appuyer sur la pédale de droite. Tous les cadres seront alors à la position basse. (15) Les deux bras de sélection seront ouverts.

**Ne jamais peser sur les 2 pédales à la fois.**

Les pédales doivent être faciles à peser. Si cela ne fonctionne pas, vérifier où c'est bloqué. Pousser les câbles au-dessus du bras de sélection supérieur pour voir si il y en a un ou plusieurs de bloqués.

Depress next the right treadle. All the shaft frames will go down. (15) The 2 selection arms (A1) and (A2) will be in the open position.

**Never push the 2 treadles at the same time.**

It is important that the treadles are easy to push down. If they jam try to find out why. **DO NOT FORCE THE TREADLES.** (See more info about how it works later).

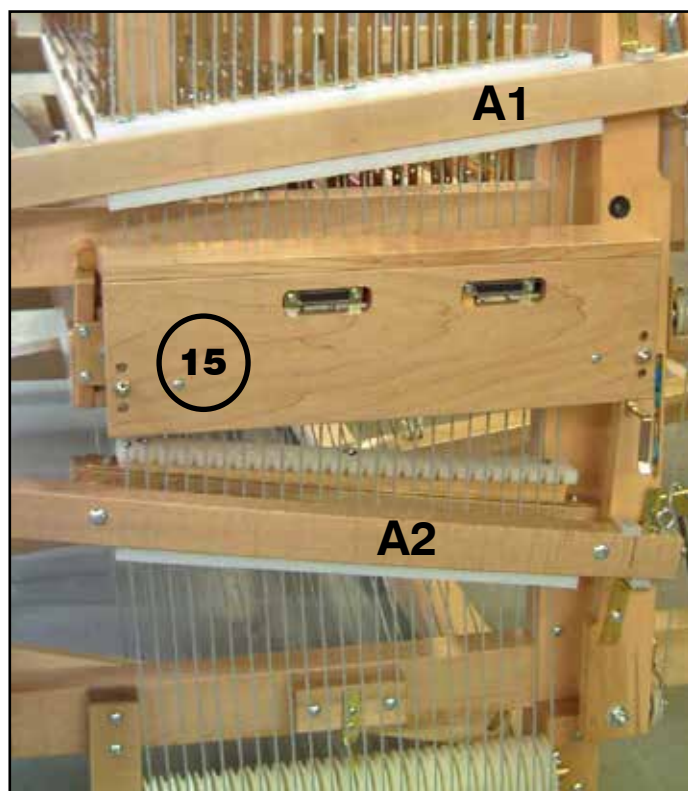
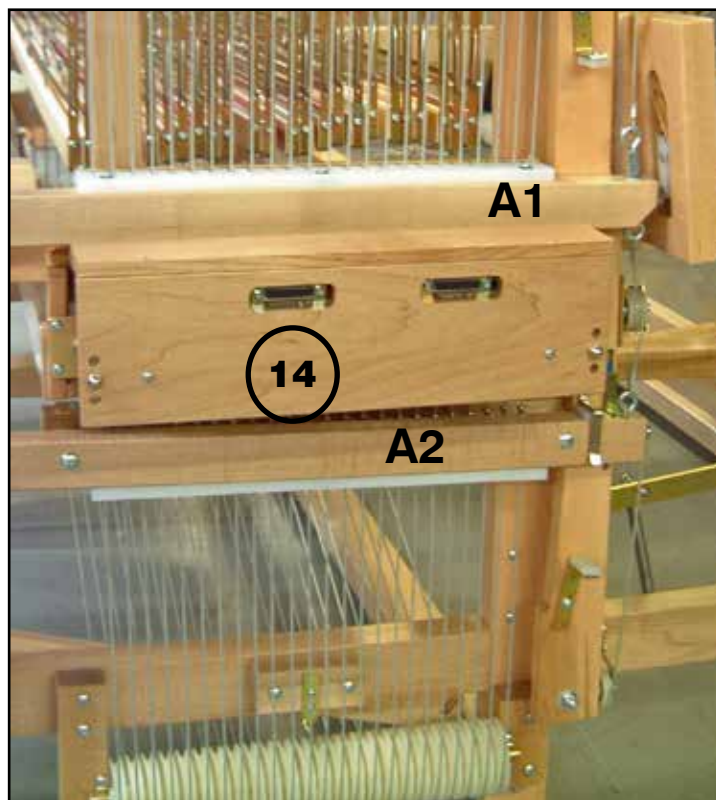



**21)** Joindre la tige verticale du frein à la pédale de frein en mettant bien le caoutchouc noir (N) pour bloquer la tige en place.

Dévisser la vis de la pédale (B) pour faire cette opération.

Barrer la pédale de frein en position baissée (barrure à l'avant du métier).

**21)** Connect the vertical metal rod and the brake treadle. Add the black rubber ring (N) to lock the rod in place. You will have to loosen the brake screw (B) in order to do this.

Screw back.

Push down (from the front of the loom) the brake treadle and lock it in place with the brake treadle lock.

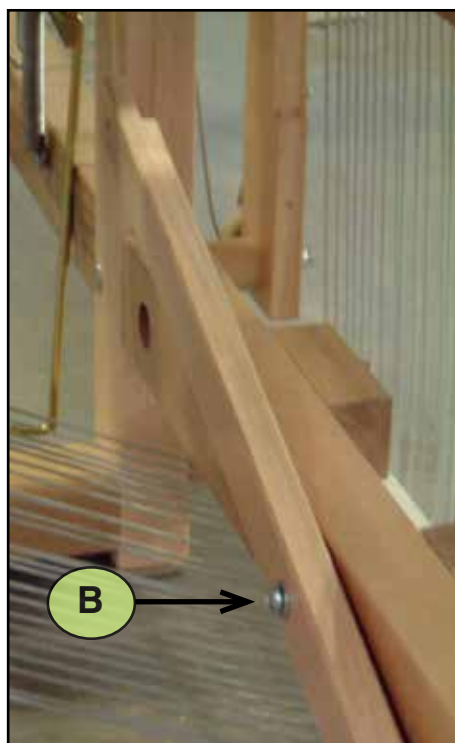
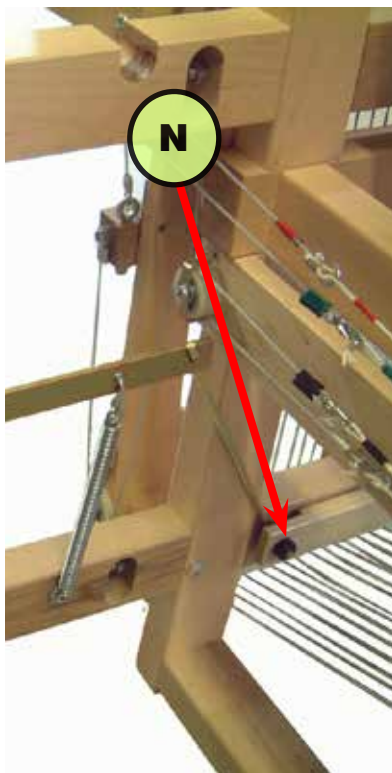

**22)** Pour poser l'ensouple arrière (16),  
Ouvrir les 2 loquets.

Placer l'ensouple dans les 2 entailles (G) et fermer et barrer les loquets.

Les 2 autres entailles peuvent être utilisées au montage ou au passage en lames.

Joindre le tendeur (T) au câble de frein.  
Le câble doit faire 3 tours sans se chevaucher.  
Ajuster la tension pour que l'ensouple barre en rotation antihoraire.

**22)** *Install the back beam.*

*Open the 2 latches.*

*Install the ends of the warp beam into the grooves (G). Close and secure both latches. The 2 other grooves can be used on warping or threadling.*

*Turn the brake cable around the brake drum (3 turns) and hook it to the turnbuckle (T). Adjust the tension on the cable so the beam lock turning counterclockwise.*

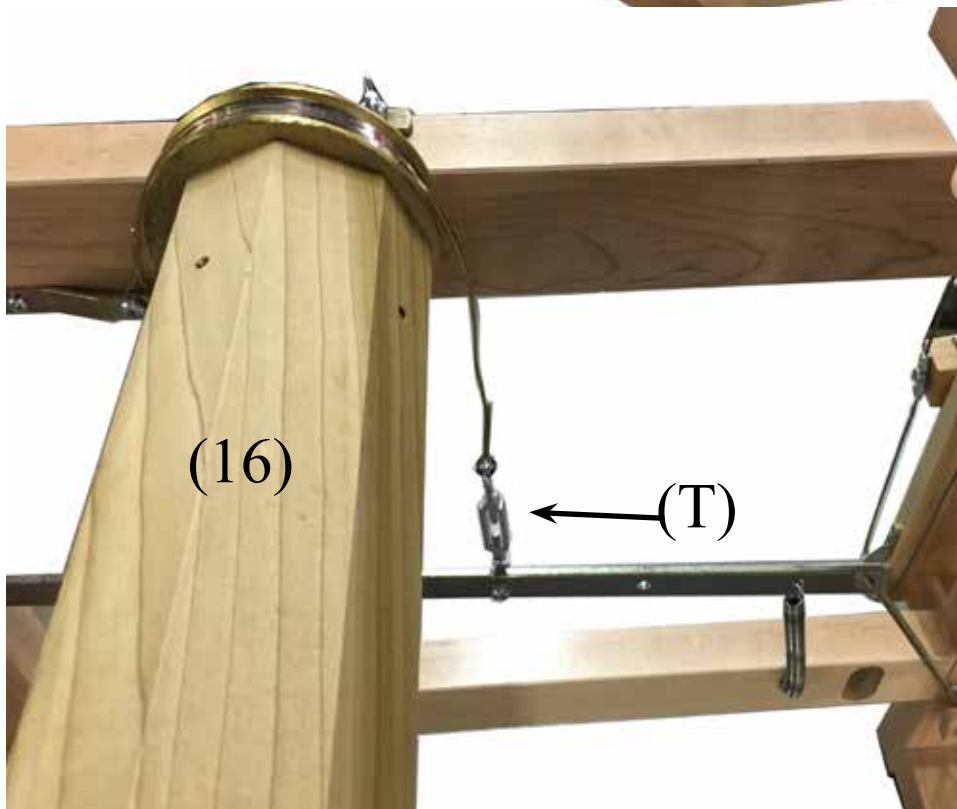
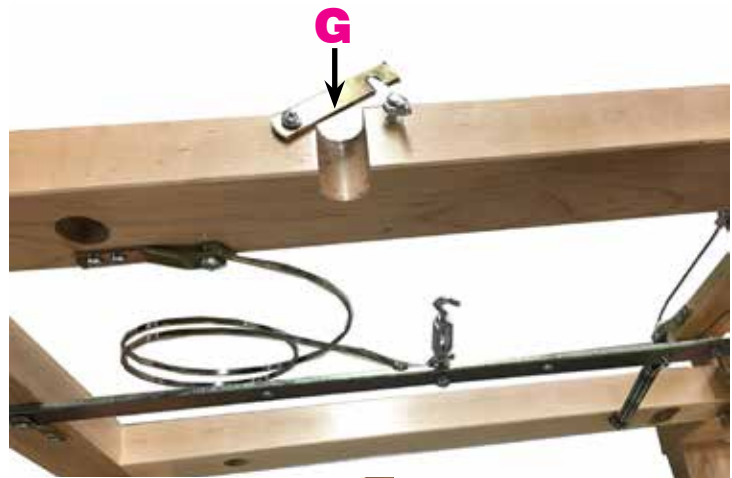

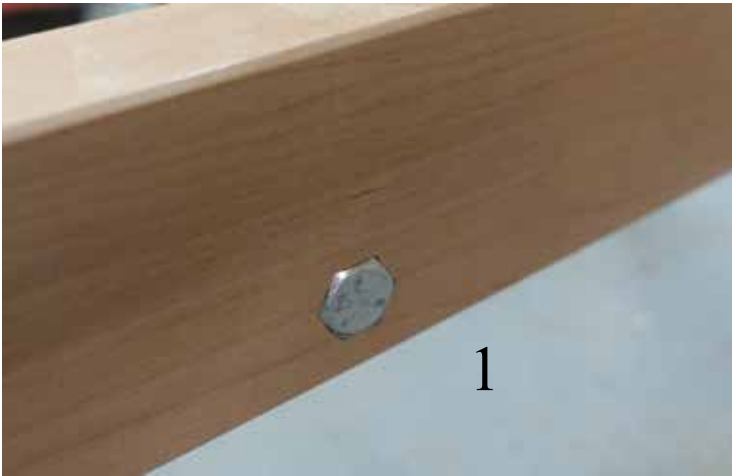

**23)** Installer l'épée (C) sur la traverse inférieure avant (LC).

Les traverses ont été emballé avec les boulons machine 7/16"

Si les boulons ne sont pas en place comme les photos (1) et (2) les insérer en respectant la forme octogonale de la tête des boulons.

**23)** Affix batten swords (C) to lower lateral cross-member (LC)

The cross-members (LC) have been shipped with the machine bolt 7/16" x 2" .

Those 2 machine bolts have been push in the wood in order to lock them in place.

Picture 1 (left)

Picture 2 (right hand side)

If they are out, place them back respecting the octogonal shape in the wood cross-membres.

Screw the nylon autolock nut all the way, loosen a little to have a smooth movement of the swords.

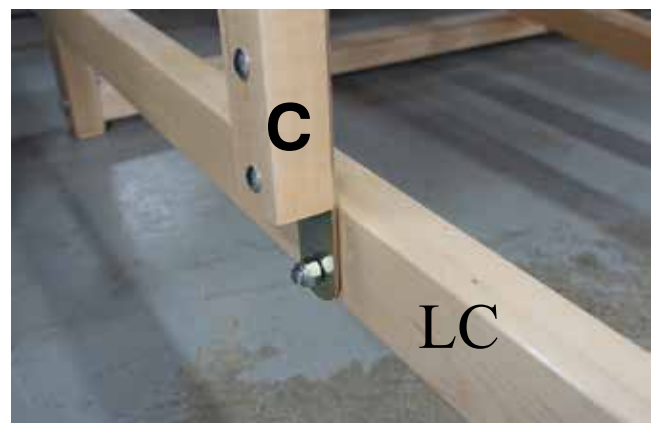

**24)** À l'aide de deux boulons voitures 5/16" X 2½", 2 rondelles 5/16" et 2 écrous papillons 5/16", fixer le chapeau du battant (D) aux épées (A) et (B)

**24)** Using two 5/16" X 2½" carriage bolts, two 5/16" steel washers and two square nuts, affix batten sley (C) to the lower holes of swords (A) and (B).

*NOTE: The batten sley does not have polyvinyl bumper but it has a shuttle race.*

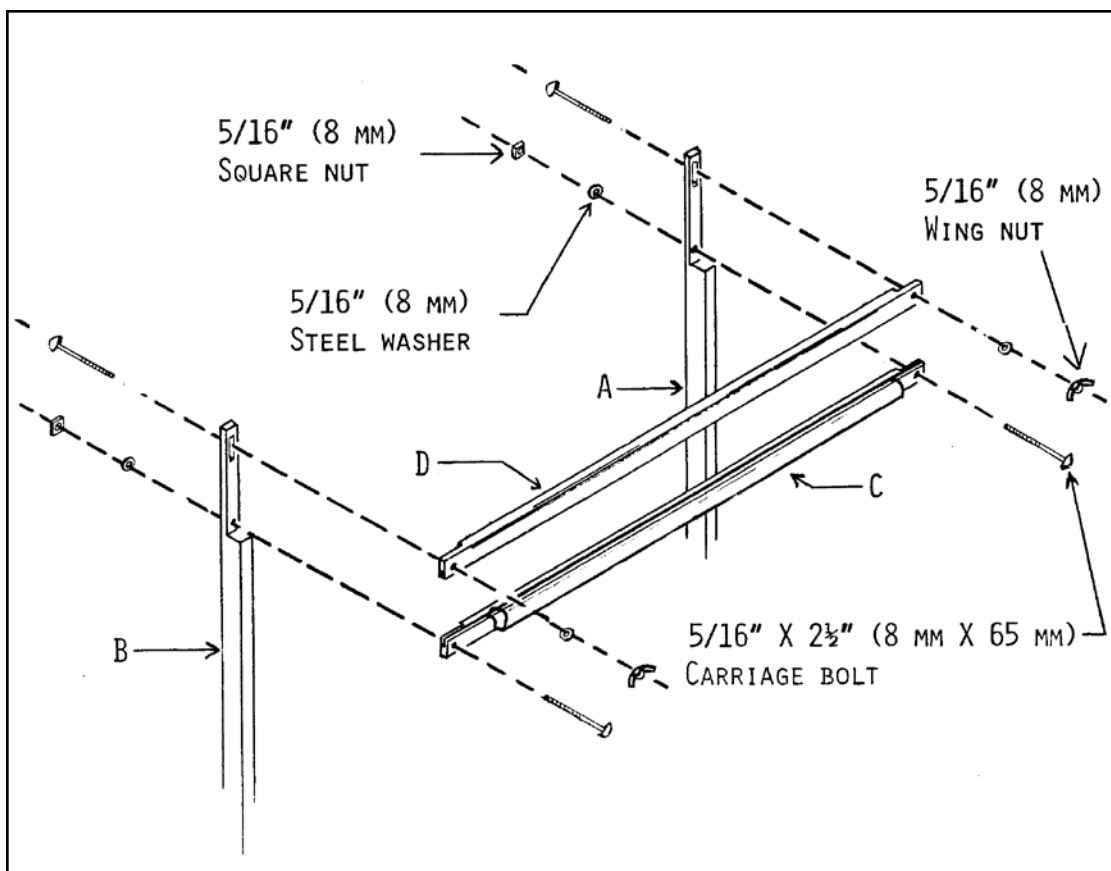

Fixer la semelle du battant (celle qui a une glissière à navette) aux épées (A) et (B) en utilisant deux boulons voitures 5/16" X 2½", deux rondelles 5/16" et deux écrous carrés 5/16"

Using two 5/16" X 2½" carriage bolts, two 5/16" steel washers and two wing nuts, affix batten handtree (D) to swords (A) and (B).

Pour installer ou changer le ros, dévisser l'écrou papillon et glisser vers le haut le chapeau du battant.

*NOTE: The batten handtree has polyvinyl bumpers.*

*The slots of the batten sley and handtree must face each other.*

Si le battant ne porte pas également sur les pare-chocs, desserrer les boulons de la semelle et du chapeau du battant et forcer le battant dans le sens où il ne porte pas. Resserrer les boulons une fois le tout ajusté.

**25)** Pour installer ou changer le ros, dévisser l'écrou papillon et glisser vers le haut le chapeau du battant. Insérer le ros, abaisser le chapeau du battant puis serrer les écrous papillons.

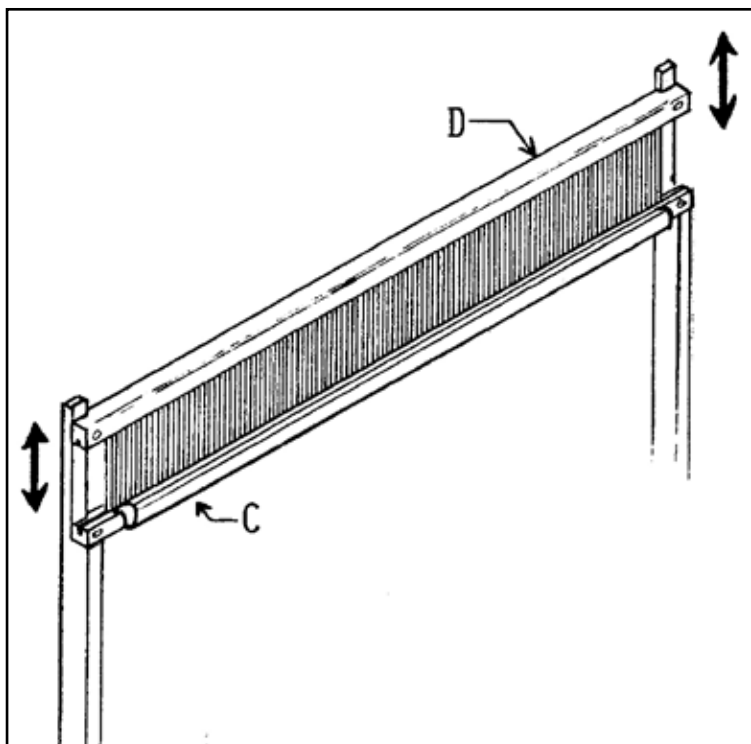

**25)** Place the reed between batten sley C and handtree D. When the wing nuts are loose, the batten handtree can slide vertically in the sword slots. The reed must then be secured between the batten sley and handtree by tightening the wing nuts.

If the batten does not touch the two bumpers equally, loosen the bolts of the batten sley and handtree and exert pressure on the batten centering it in its proper place. Tighten the bolts again.

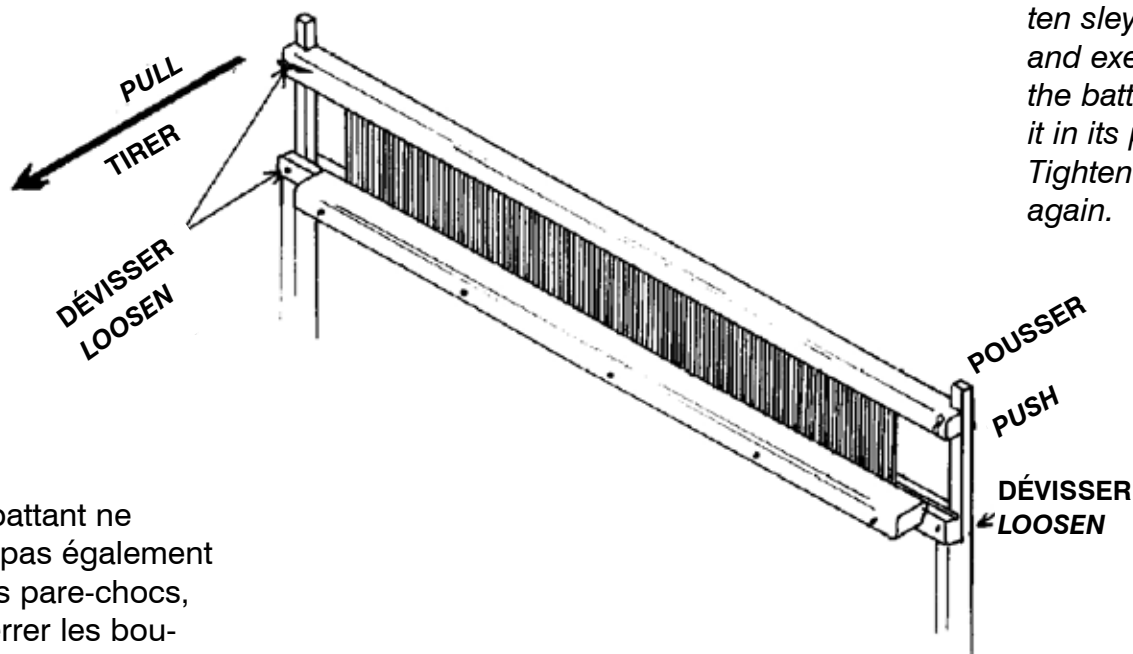

Si le battant ne porte pas également sur les pare-chocs, desserrer les boulons de la semelle et du chapeau du battant et forcer le battant dans le sens où il ne porte pas. Resserrer les boulons une fois le tout ajusté.



**26)** Installer le levier à main (E) au bout de l'ensouple avant (F), du côté du tourillon dentelé (M). Le cliquet du levier à main doit être relevé. Après avoir ouvert les tacquets d'ensouple H, placer les bouts de l'ensouple dans les encoches des traverses supérieures avant.

NOTE: Le tourillon dentelé (M) doit être du côté droit et les cliquets (N) doivent être relevés.

**26)** Install the take-up motion handle (E) on the axle end of cloth beam (F) (on the same side as the ratchet gear). Ratchet pawl (G) of the take-up motion handle must be lifted up. Open beam latches (H) and place the beam ends in the slots (J) of the upper side cross-members (K) and (L).

Note: Ratchet gear (M) must be on the right-hand side and ratchet pawls (N) must be lifted up.

Afin d'améliorer la rotation de l'ensouple, des bagues spéciales sont fournies avec celle-ci. Assurez-vous de les laisser en place lors de l'installation de l'ensouple.

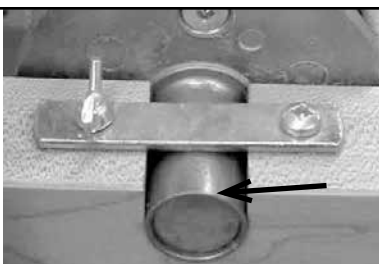

In order to improve the rotation of the cloth beam, special bushings are supplied. Make sure to leave them in place when installing the cloth beam on the loom.

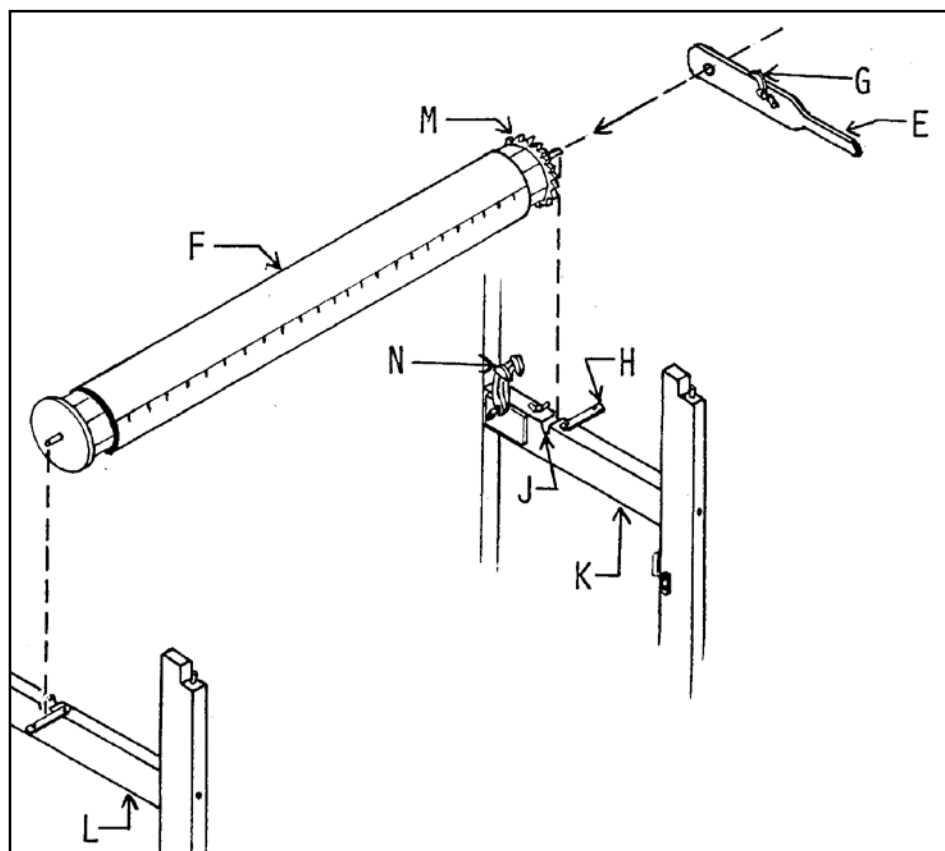

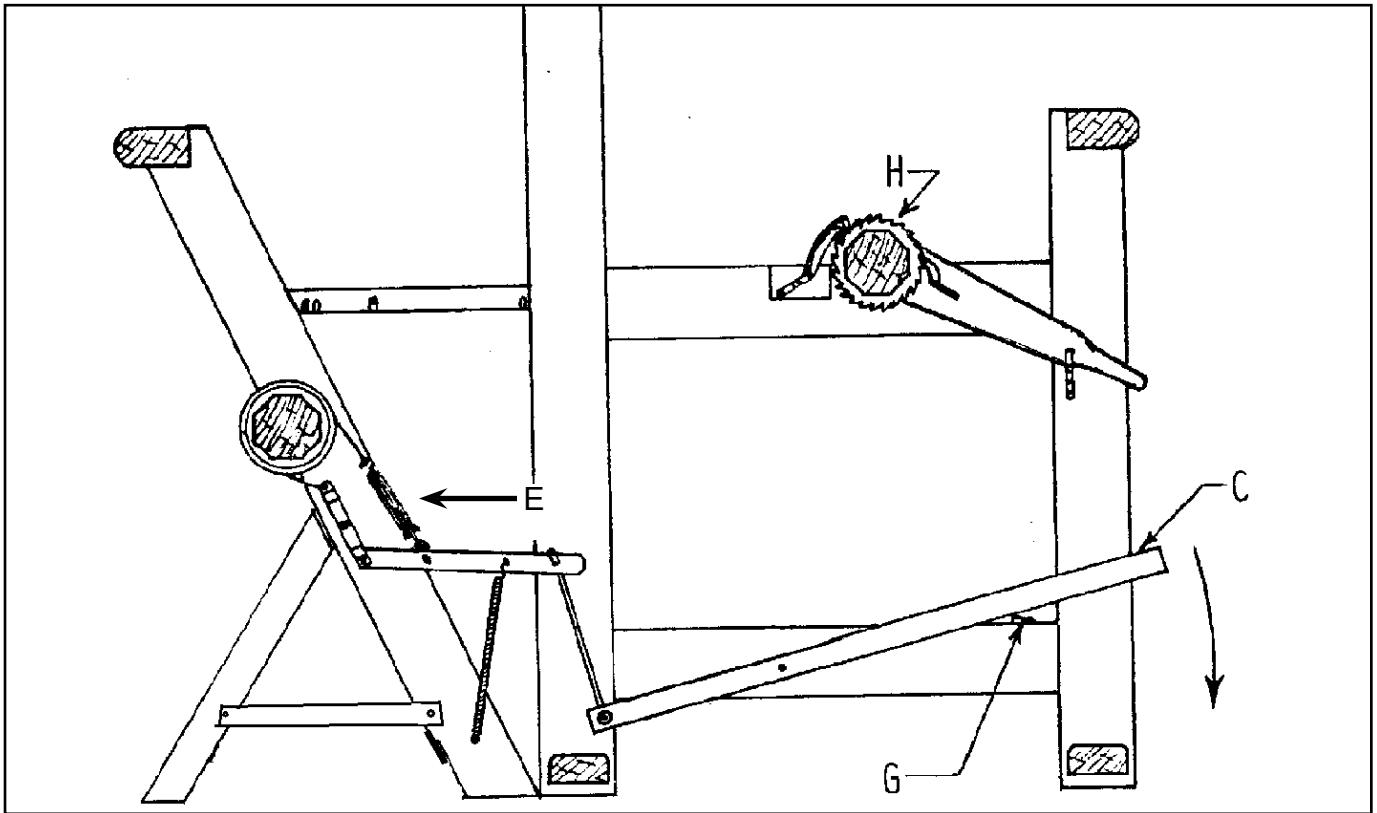

## 27) AJUSTEMENT DU FREIN.

Appuyer sur la pédale de frein (C) et barrer avec le loquet (G). L'ensouple arrière devrait tourner librement mais le cercle de frein ne devrait pas être trop lâche. Si l'ensouple ne tourne pas bien, dévisser le tendeur (E) et barrer avec les écrous à papillon. Relâcher la pédale de frein.

Si l'ensouple avance seul lors du tissage, c'est que la tension sur le cercle de frein est trop faible. Serrer le tendeur (E) et barrer avec les 2 écrous papillons.

## OURDISSAGE

Appuyer et barrer la pédale de frein lors de l'ourdissage de la pièce.

## TISSAGE

Pour avancer la pièce, presser légèrement sur la pédale de frein (C) et tourner l'ensouple avant (H) en même temps. Laisser revenir la pédale à sa position normale et tourner l'ensouple avant jusqu'à ce que la pièce soit tendue. Si la pression est forte, peser légèrement sur la pédale jusqu'à ce que vous obteniez la tension désirée.

**ENTRETIEN** voir "ourdir et Tisser"

## 27) BRAKE ADJUSTMENT

Release the brake by depressing treadle (C) and locking it down with catch G. The warp beam should turn freely but the brake circle should not be too slack. If the tension on the brake is too great, unscrew turnbuckle E. If the tension is too slack, tighten turnbuckle slightly and secure adjustment with the wing nut. The warp beam should not unroll when the brake is on. If it does, the tension on the circle is too slack or the circle is not installed properly.

## BEAMING

Release the brake by depressing the brake treadle (C) and locking it down with catch (G).

## WEAVING

To advance the warp, depress brake treadle (C) and turn cloth beam (H) at the same time. Then, release brake treadle (C) (engaging the brake) and advance the cloth beam until the desired tension is achieved.

**MAINTENANCE:** See "Warp and Weave" book

**28)** Installer le système de contrôle du mouvement de l'ensouple arrière.  
 Ce système évite l'avance rapide de la chaîne en appuyant sur la pédale de frein (avancer le tissu). Visser la poignée noire pour augmenter la friction, dévisser pour la diminuer.  
 Cette friction **doit être complètement** nulle lorsque vous monter la chaîne sur l'ensouple.  
 Visser les 2 vis no 12 - 1" dans les avant-trous.

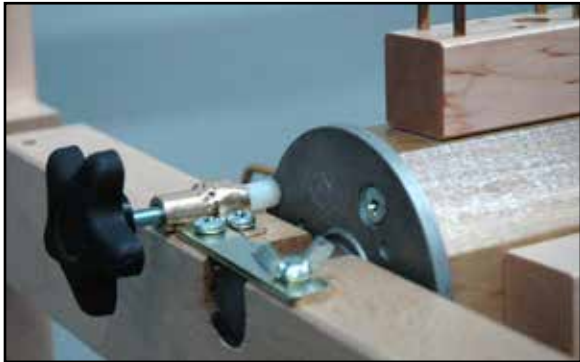

**28)** Install the Warp beam advance control system.  
 This system will eliminate excessive warp yarn advance when releasing the brake system at cloth take-up.  
 This friction system is adjustable and have to be released when winding the warp on.  
 Just screw the handle in to increase the friction or unscrew it to release.



Affix it to the back left side of the loom using 2 round head screws no 12 - 1" in the pre-drilled holes.

**29)** Fixer une des deux poitrinières A sur le dessus des pattes avant B et C.

Fixer l'autre poitrinière sur le dessus des pattes arrières.

NOTE: Pour éviter de fendre les pattes, engager légèrement la poitrinière sur les fiches de métal, en vous assurant qu'elle est bien en place avant de l'insérer complètement.

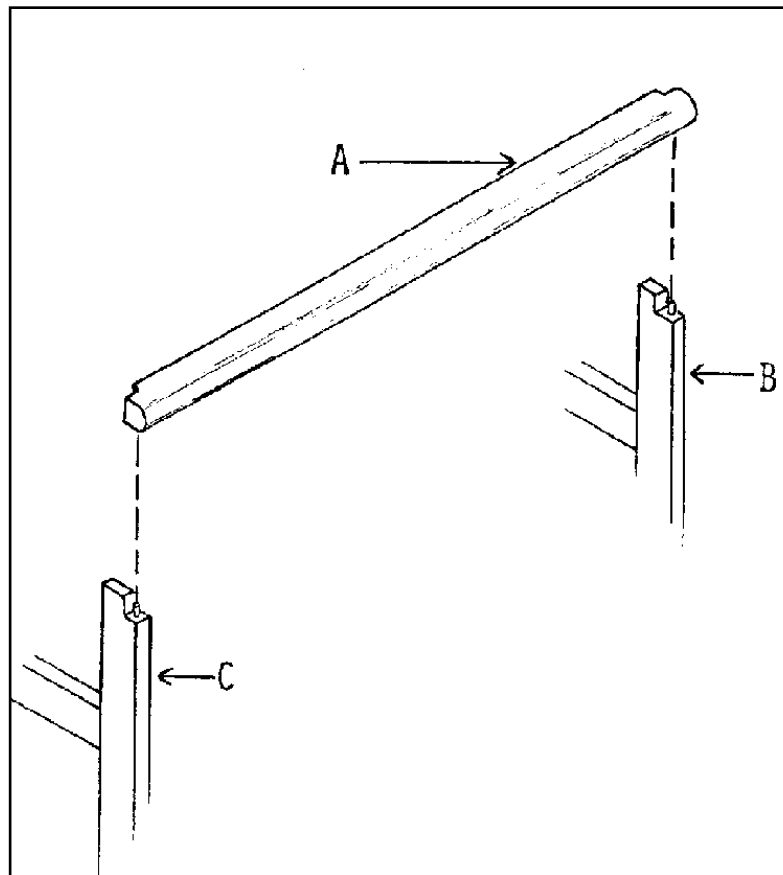

**29)** Affix one of the breast beams A on the top of the front posts B and C.

Affix the other breast beam on top of the back posts.

NOTE: To avoid splitting the front posts, slightly insert the breast beam onto the metal pin. Be sure that it is in the right position before inserting it completely.

**WARNING:** Take care when removing the front and back Breast Beams from the loom. After removing one side from the upright post, be very careful not to pull it away from the loom before removing the other side. The length of the beam provides significant leverage that can exert a great deal of force on the other end, between the metal pin and the wooden upright post. Moving the beam even as much as one inch while the other end is still attached can cause the top of the upright post to crack or break.

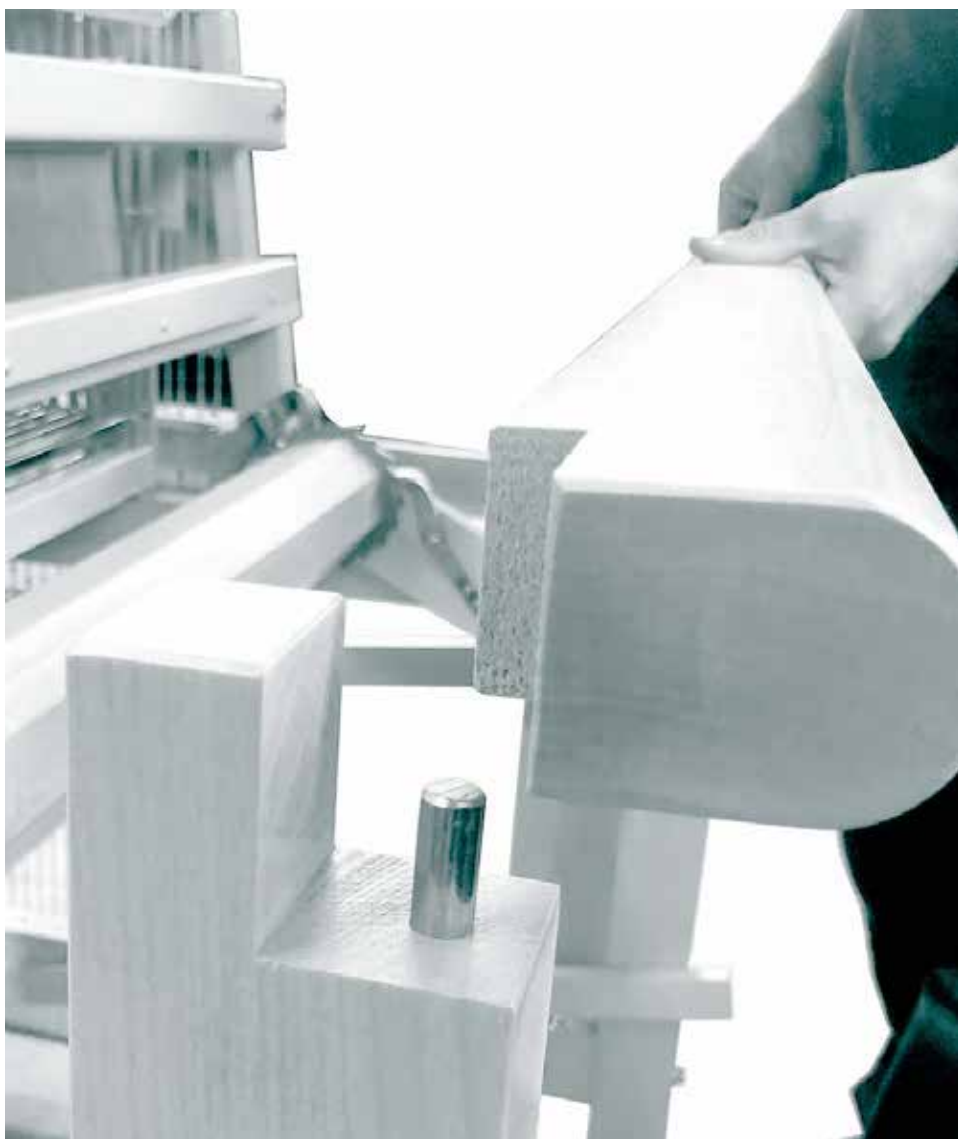

# USB DRIVER INSTALLATION INSTRUCTIONS

recommend for newest computer only  
Windows 10 strongly recommend

1. Run the file "CP210xVCPInstaller\_x64 (for a 64 bits windows)  
or: CP210xVCPInstaller\_x86 (for the 32 bits windows)

**For Mac, install the: SiLabsUSBDriverDisk.dmg**

Those drivers are in the Leclerc Looms USB Key supplied with the loom.



2. Accept the Security Warning if any.
3. Click next on the Welcome screen
4. Accept the Licence Agreement
5. Accept the Destination Location
6. Install ok
7. Launch ok and finish



8. Restart your computer
9. Connect the USB cable to the computer.
10. Windows see the Silicone Labs com port
- 11) To see which com port it is, go to:
  - Control patern
  - Setup
  - Hardware
  - Device Manager
  - Ports, com port

Start your pattern software and select the right Com port

Start Weaving

For any problem, please contact:  
[info@leclerclooms.com](mailto:info@leclerclooms.com)



## VÉRIFICATION AUTOMATIQUE DE LA BOÎTE NOIRE SANS L'ORDINATEUR

- 1) Assurez-vous que la boîte noire est fermée (o)
- 2) Connecter le ou les fils entre la boîte noire et l'unité de solénoïdes sur le métier.
- 3) Pousser et tenir enfoncé le bouton rouge (blanc) tout en mettant la boîte noire en marche (l)
- 4) Relâcher les 2 boutons en même temps.
- 5) la vérification débute en poussant et relâchant chaque solénoïde un à un.  
Il est normal d'avoir un temps mort avant la reprise de la vérification pour les métiers 16 et 24 cadres.

- 6) Pour cesser le test, fermer la boîte noire (o)

## **DÉMARRER AVEC L'ORDINATEUR (Logiciel contenant le pilote Leclerc 24s ou Leclerc II)**

- 1) Assurez-vous que la boîte noire est fermée (o)
- 2) Si la connexion nécessite un câble adaptateur USB à Port série, assurez-vous d'avoir installé le pilote fourni sur le CD avec le câble.
- 3) Connecter le ou les câbles entre la boîte noire et l'unité de solénoïdes.
- 4) Trouver que COM: PORT Windows utilise en vérifiant le Gestionnaire de Périphériques.
- 5) Assurez-vous que le logiciel qui contrôle le métier est configuré avec le même COM: PORT.
- 6) Le métier est prêt à être utilisé.

## **SELF TEST ACTIVATION WITHOUT THE COMPUTER**

- 1) Make sure that the black box power switch is off (O)
- 2) Connect the cable(s) between the black box and the solenoid unit on the side of the loom. Do not connect the UPS cable to the black box.
- 3) Push the red (white) button and hold it in while turning the black box power switch on (l)
- 4) Release both buttons at the same time.
- 5) The self test should start extending and then releasing the solenoids one by one. Note that the sequence is 1 to 32, so it is normal to have a delay before the sequence repeats on 16 and 24 shaft looms.
- 6) To stop this self test, switch the black box off (o).

## **STARTING THE UNIT WITH YOUR COMPUTER ( Software with a Leclerc 24s or Leclerc II driver)**

- 1) Make sure that the black box power is off (o)
- 2) If a conversion cable (USB to serial port) is being used, install the software driver that is on the CD included with it.
- 3) Connect the cables between the computer and the black box; and between the black box and the solenoid box on the side of the loom.
- 4) Determine which COM: PORT the serial port or the USB to serial port converter is using by checking the DEVICE MANAGER in Windows.
- 5) Make sure your LOOM DRIVER software is set with the same COM: PORT information
- 6) The loom is now ready to begin weaving.

## DÉMARRER LA RATIÈRE

**IMPORTANT:** Les 2 pédales doivent monter et descendre les cadres sans bloquage. (voir page 19)

AVANT DE LANCER LE LOGICIEL, MAIS APRÈS AVOIR CONNECTER LES 2 FILS, METTRE LA BOITE INTERFACE À "ON".  
LA LAISSER À LA POSITION "ON" JUSQU'À CE QUE LE LOGICIEL SOIT FERMÉ.

ASSUREZ-VOUS QUE LA PÉDALE DE GAUCHE SOIT À LA POSITION BASSE (APPUYÉE) C'EST-À-DIRE LES CADRES DE LAME À LA POSITION HAUTE.

NE JAMAIS DÉMARRER LA RATIÈRE AVEC LA PÉDALE DE DROITE EN BAS.

L'unité de solénoïdes a été ajustée et vérifiée avant l'expédition. Lorsque les solénoïdes poussent, ils doivent atteindre l'extension maximale. Si pour une raison, ils ne peuvent pas atteindre l'extension maximale, ils surchaufferont rapidement.

Il est important de bien vérifier l'action de chaque solénoïde avant de débiter le pédalage. La meilleure façon de le faire est avec l'aide du logiciel. (Proweave possède une fonction "self-test dans le menu "diagnostic").

Garder la pédale de gauche à la position basse tout au long du test.

Chaque "plunger" (P) doit glisser librement à l'intérieur des solénoïdes lorsqu'il n'est pas en action. (Voir page suivante)

Si ce n'est pas le cas, essayer de trouver la raison du problème et appeler Leclerc pour assistance technique.

## STARTING THE UNIT

**IMPORTANT:** The 2 treadles have to lower and raise the shaft frames without jamming. (see page 19)

BEFORE YOU START THE SOFTWARE AND AFTER ALL CABLES ARE CONNECTED, TURN THE SWITCH OF THE INTERFACE ON. LEAVE IT OPEN UNTIL YOU TURN OFF THE SOFTWARE.  
TO CHANGE ANY CONNECTION, TURN THE SWITCH OFF.

MAKE SURE THE LEFT TREADLE OF THE LOOM IS IN THE DOWN POSITION (SHAFT FRAME IN THE CLOSED SHED POSITION).

**NEVER START THE DOBBY SYSTEM WITH THE RIGHT TREADLE DEPRESSED.**

**Make sure that the left treadle is completely down each time that you start the unit or when the new selection is made.**

*The solenoid unit is adjusted and tested before shipping. When the solenoids are in the push position (on) they must be at their maximum extension. If they are not at their full extension for any reason, they will overheat quickly.*

*It is important to check the action of each solenoid before you start, to determine that they are all functioning correctly. The easiest way to do this is with the self-test that is usually available with your design software (Proweave has one in the diagnostic menu.) Keep the left treadle depressed (down) during the test.*

*Each plunger (P) should move freely when not in action (see next page). If they are sticking, try to determine the cause or call for technical assistance.*

## COMMENT FONCTIONNE LE MÉTIER “WEAVEBIRD”?

La sélection des cadres de lame se fait par 2 séries de fourchettes.

Ces fourchettes ont été ajustées et testées avant expédition. S.V.P. appeler le service technique avant tout changement de position de ces fourchettes.

La fourchettes du bras de sélection A1 fait descendre les cadres de lames sélectionnés.

La fourchette du bras de sélection A2 (bas) fait monter les cadres sélectionnés.

Lorsque le “Plunger” du solénoïde est en position “pousser”, (voir photo (PI) à la page suivante) le câble sort de la fourchette du haut et s’engage dans la fourchette du bas.

Le cadre de lame montera par l’action de la pédale de droite.

## HOW DOES THE “WEAVEBIRD” WORK?

*The shaft frame selection is made by 2 forks. These forks have been adjusted and tested before shipping. Please call technical assistance before changing the position of these forks.*

The arm A1 (top) fork lowers the shaft frame. The arm A2 (bottom) raises the shaft frame.

When the solenoid plunger is in the push position, (see picture (PI) next page) the cable is pushed away from the top fork and engaged into the bottom one. The shaft frame will then rise by the action of the right treadle.

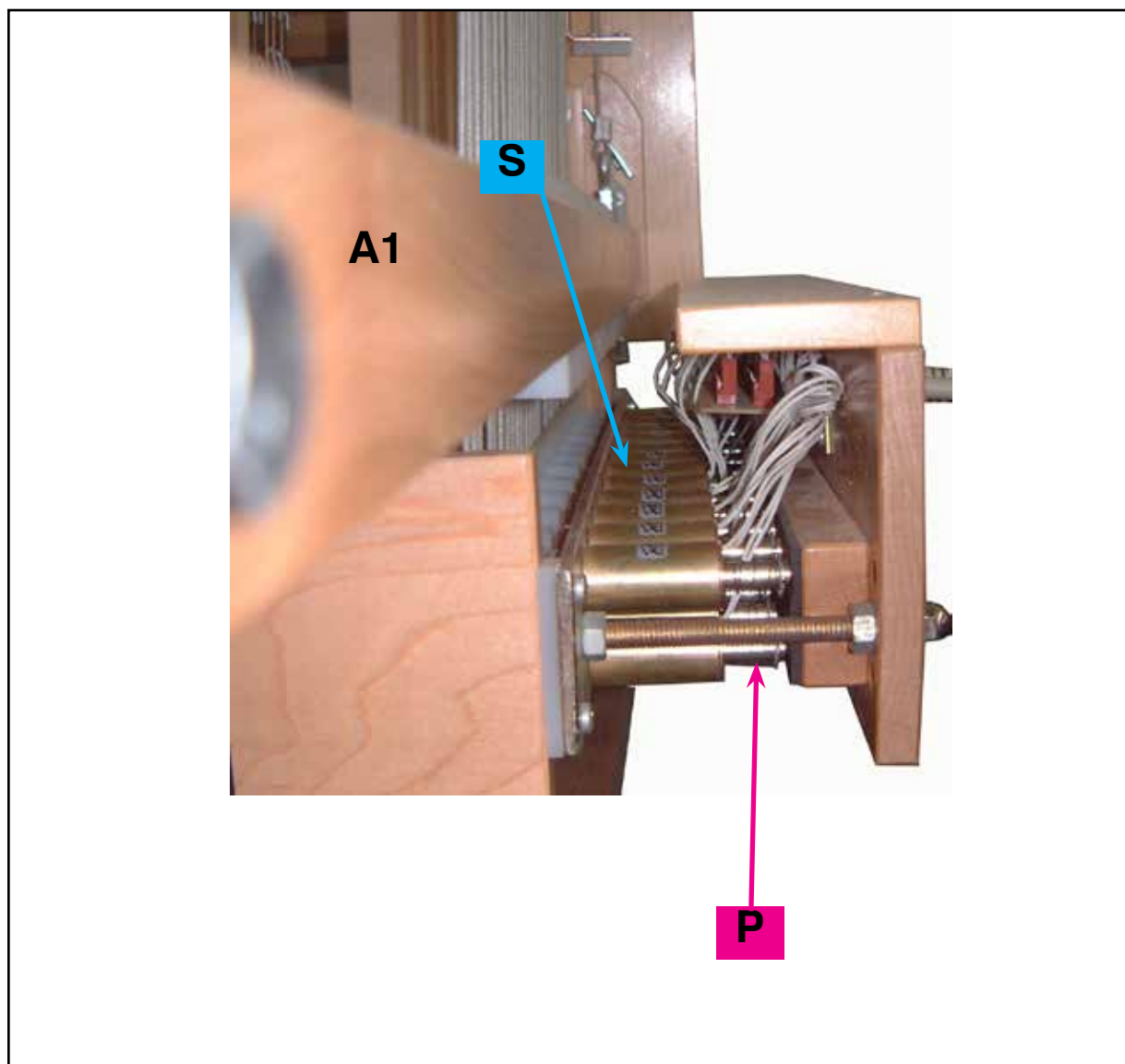

A1 = Bras du haut  
 A2 = Bras du bas  
 F = Fourchette(s)  
 P1 = "Plunger"

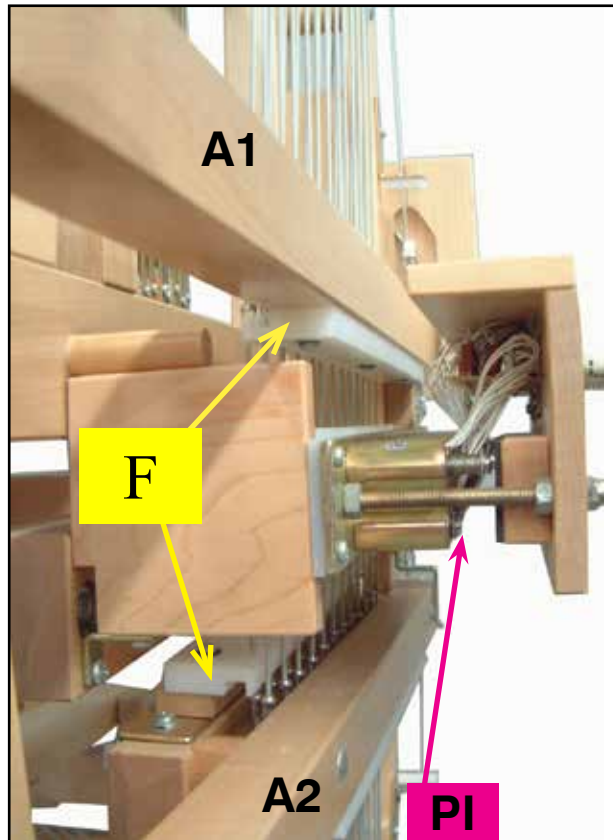

A1 = Top Arm  
 A2 = Lower Arm  
 F = Fork(s)  
 P1 = Plunger in

Le câble d'un cadre de lame est soit engagé par la fourchette du haut, soit engagé par la fourchette du bas.

En appuyant sur la pédale de droite, les 2 bras de sélection (A1) et (A2) s'éloignent pour former le pas.

Les solénoïdes qui étaient en position "pousser" sont retournés à la position normale.

Vous pouvez garder le pas ouvert aussi longtemps que vous le désirez (même plusieurs heures).

En appuyant la pédale de gauche, le pas se ferme et une nouvelle sélection de solénoïdes est automatiquement faite par le logiciel.

### ARRÊT AUTOMATIQUE DU SYSTÈME

Le système de solénoïdes s'éteindra après 60 secondes d'inactivité lorsque la pédale de gauche est baissée.

Pour redémarrer faites les fonctions "stop" et "start" de votre logiciel.

*One shaft frame cable is engaged in one fork at a time.*

*When depressing the right treadle, the 2 arms (A1) and (A2) go in opposite directions forming a shed.*

*The solenoids that were pushed will then be released.*

*You can leave the shed open as long as you wish (even many hours).*

*When depressing the left treadle, the shed will closed and a new solenoid selection is automatically made by the software.*

### **Down system function**

*There is a time out after 60 seconds of no activity. (LEFT TREADLE DEPRESSED) To continue weaving, you will*

*have to stop and start your sequence in the loom control of your software.*





## L'AIMANT

Lorsque vous pesez sur la pédale de droite, l'aimant situé au bout du bras (A2) (en arrière de la petite équerre (E)) passe vis-à-vis deux détecteurs magnétiques (M1) (M2). En passant, le détecteur du bas, les solénoïdes reculent.

Lorsque vous fermez le pas, l'aimant passe vis-à-vis le détecteur du haut (M1) provoquant le changement de patron par une nouvelle sélection de solénoïdes.

Les détecteurs sont montés dans une rainure de la planche verticale. Ils sont collés mais peuvent être déplacés selon la vitesse du tisserand. Nous ne conseillons cependant pas de déplacer ces détecteurs car c'est très délicat. L'aimant et les détecteurs ne fonctionnent que d'un côté. Si vous devez remplacer l'aimant, vous devez vérifier de quel côté il fonctionne.

Le bras de sélection du HAUT (A1) est guidé à son extrémité dans une rainure.

**IL EST TRÈS IMPORTANT** que lorsque vous ouvrez le pas, le bras de sélection monte tout à fait au haut de ce guide.

**LES DEUX PÉDALES DOIVENT ÊTRE PESÉES UNE À LA FOIS JUSQU'EN BAS.**

Changer de direction à mi-chemin peut causer des dommages importants.

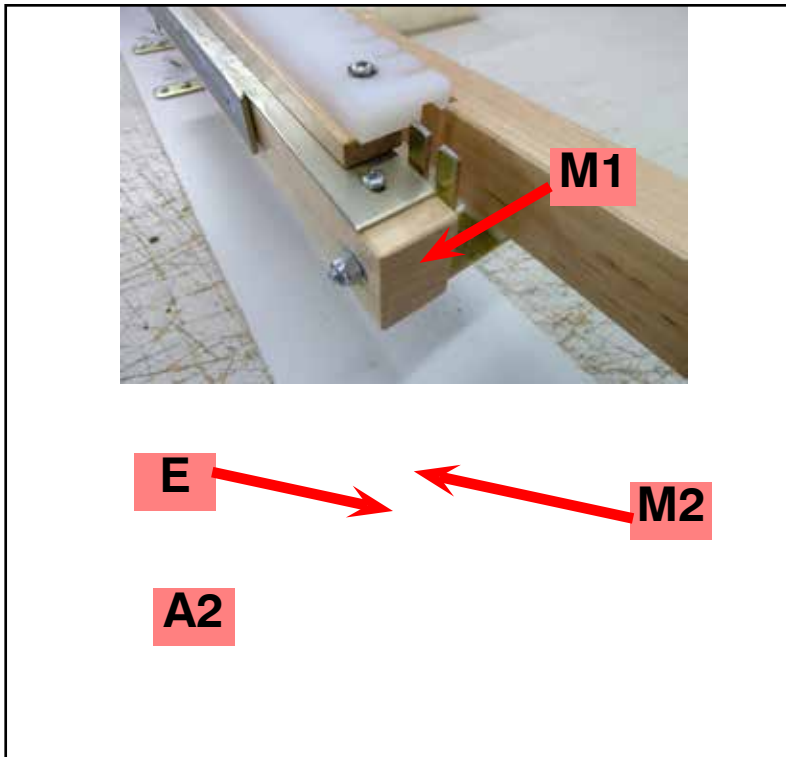

## THE MAGNET

When you push the **RIGHT** treadle down, the magnet, located at the end of the arm (A2) (in the back of the little square (E)) passes in front of two magnetic sensors (M1) (M2). As it passes the lower sensor, the solenoids will release. When closing the shed the magnet will pass by the top sensor (M1) and cause the pattern to advance one pick and then activate the solenoids for the new

pick.

The magnetic sensors are mounted in a slot wood board. The sensors have been adjusted and glued in place before shipping. The position is marked on the block that the sensors are mounted on. Small adjustments can be made, but be careful, the sensors are very delicate.

Both the sensors and the magnet work only on one side. If the magnet must be replaced, do a test first and reverse if necessary.

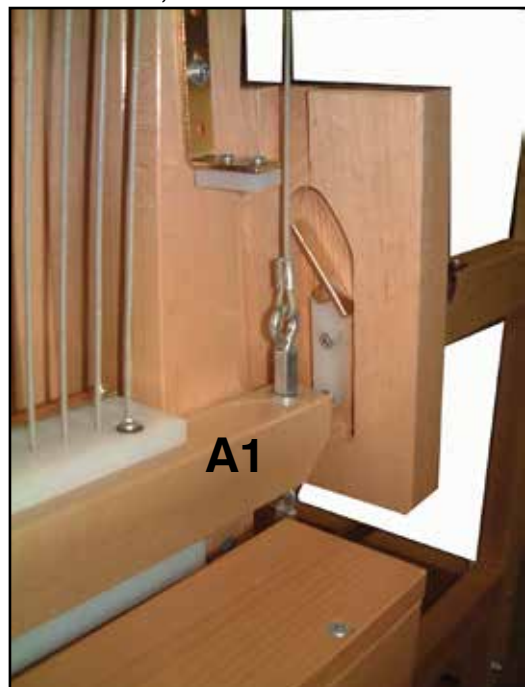

The **TOP** arm (A1) is guided at its end by a slot. **IT IS VERY IMPORTANT** when you open the shed that this arm goes all the way to the top before you close it. **(BOTH TREADLES HAVE TO BE PUSHED ONE BY ONE ALL THE WAY DOWN).**

Going half way may cause serious damage to the system.



## BRAS DE SÉLECTION BLOQUÉ

**NOTE: LA PÉDALE DE GAUCHE DOIT RESTER À LA POSITION BASSE JUSQU'À LA NOUVELLE SÉLECTION.**

Si les bras de sélection bloquent en pesant la pédale de droite, relâcher la pression et peser sur la pédale de gauche jusqu'en bas.

Si cela bloque encore, vérifier et trouver quel câble est sous une tension anormale. Un ou plusieurs câbles peuvent être engagés dans les 2 fourchettes.

Désengager et démarrer de nouveau la séquence.

Ne pas oublier que la séquence débute toujours par la pédale de gauche à la position basse.

**Lorsque la pédale de gauche est enfoncée (pas fermé) les billes au-dessus du peigne du haut doivent être presque en ligne droite avec un angle comme ci-dessus.**

## ARM JAM

**NOTE: THE LEFT TREADLE MUST STAY DOWN UNTIL THE NEW SELECTION IS MADE.**

*If the arms jam when pushing the right treadle, stop pushing and depress the left one all the way down.*

*This should solve the problem.*

*If not check which cable is under tension. One or 2 cables may be engaged into 2 forks.*

*Disengage them and start the sequence again.*

*Do not forget that the sequence must always start with the left treadle depressed.*

***With the left treadle down, the upper balls should be about all in the same line at this angle.***



L'ouverture de pas normale pour un métier  
"Weavebird" 24S est un bon 1 5/8" de haut.

*A normal shed size for a "Weavebird" 24S  
loom is at least 1 5/8" high.*



**Oeillet pour baguette d'encroix:**

Visser les oeillet (A) si ce n'est déjà fait, aux montants du métier (B).

Après avoir passer une corde dans les trous des baguettes d'encroix (D), attacher cette corde à un oeillet et à la poitrinière.

**SCREW EYES FOR LEASE STICKS**

*Affix screw eyes (A) to the holes inside middle posts (B).*

*By passing a string (C) through the holes at each end of the lease sticks (D) and by tying these strings to the screw eyes and to thread beam (E), the lease sticks will be held at the right height and distance for easy threading.*

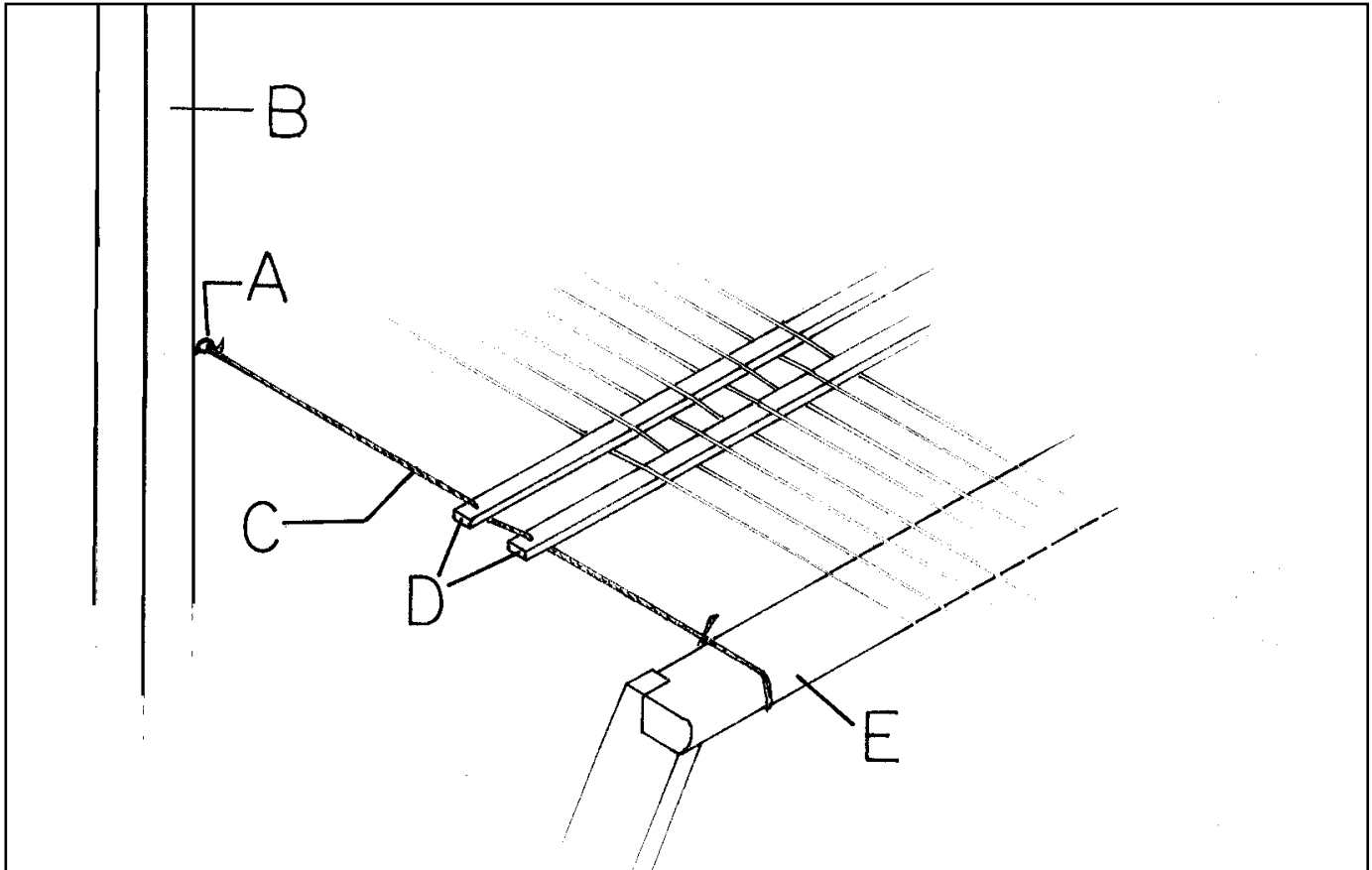

Si le métier est équipé d'un ensouple ourdissoir, fixé les quatres barres en suivant les instructions fournies avec celle-ci. Suivre la procédure suivante pour la toile d'ensouple. S'il n'est pas équipé d'un ensouple ourdissoir, attacher la toile à l'ensouple avec les petits clous fournis avec le métier.

### **Insérer la barre de fer dans la toile:**

Pour un métier 36" et 45"  
(90cm et 115cm)

Couper la corde de 5 verges (4.5m) en deux.

Lacer une moitié de la corde à la barre de métal et l'autre moitié à la baguette d'enroulage.

Pour un métier 60"  
(150cm)

Utiliser 5 verges (4.5m) de corde pour lacer une barre de fer avec la seconde barre de fer. Cette deuxième barre de fer servira à attacher les fils de chaîne.

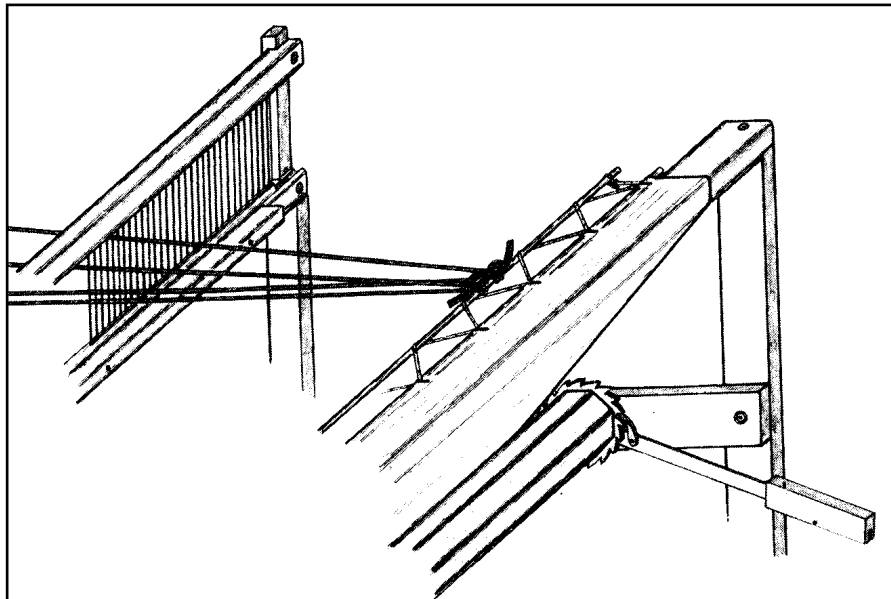

*If the loom is equipped with a sectional warp beam, affix the rake-like pieces (following the instructions supplied with the sectional warp beam) and do the following instructions on the cloth beam only.*

*If the loom is not equipped with a sectional warp beam, affix the apron to the warp beam with tacks and do the following procedures on the warp and cloth beams.*

### **Insert a warp rod into the apron border.**

*For the 36" and 45" loom  
(70cm, 90cm and 115cm)*

*Cut the 5 yard (4.5m) cord in half.*

*Use one half of the cord to lace the apron warp rod to a second warp rod. This second warp rod will be used to attach the warp threads to.*

*For the 60" loom (150cm)  
Use a 5 yard (4.5m) cord to lace the apron*

*warp rod to a second warp rod. This second warp rod will be used to attach the warp threads to.*

### **BON TISSAGE**

**Pour tous commentaires, n' hésitez pas à communiquer avec nous**

*For more information see the book "Warp & Weave" supplied with the loom.*

**We at Leclerc encourage Weaver feedback on this and all our products. Please send your comments to Leclerc Loom Co.  
HAPPY WEAVING**

### **Important note:**

**Any modification to the loom or deviations from the assembly instructions may prevent the loom from working properly and void your factory warranty**



# Entretien du métier

*Weavebird Loom  
Instructions on how to keep your loom  
in good working condition*

Pour conserver le bon fonctionnement du métier, nous recommandons de lubrifier certaines pièces avec du silicone en aérosol.  
(Pas d'huile ou de graisse)

*In order to keep your Weavebird loom running smoothly, silicone lubrication is necessary.*

*We recommend using only 100% silicone products. No oil or grease.*

*Suggested Silicone spray:*



Mettre un peu de silicone aux endroits suivants une fois par mois si le métier est utilisé 5 jours semaine ou à chaque 50 verges de tissus.

*We recommend spraying the following places, once a month if you weave 5 days a week or after weaving about 50 yards.*

- 1) Avec le pas fermé, lubrifier les peignes et les fourchettes. Pédaler à quelque reprise, essayer l'excédent du produit.
- 2) Lubrifier également les billes des cables. Pédaler à quelque reprise, essayer l'excédent du produit.

- 1) *With the shed closed spray into each groove of the upper comb. Treadle the loom a few times.  
Wipe off the excess silicone.*

- 2) *With the shed open, spray into the groove of the lower comb and the lower balls. Treadle the loom a few times.  
Wipe off the excess silicone.*







3) Lubrifier toutes les poulies  
Pédaler à quelque reprise, essayer  
l'excédent du produit.

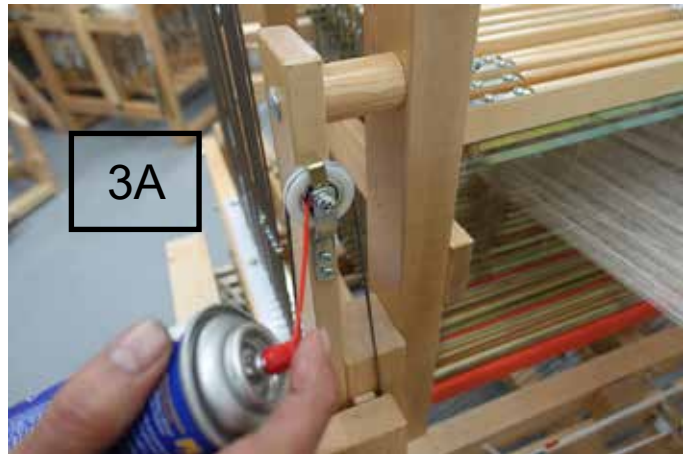

3- *Spray into the ball bearing pulleys.*



Spray in the ball bearing section. You will see the liquid going inside the pulleys.  
Treadle the loom a few times. Wipe off the excess silicone.



4) les poulies des pédales

4- Loop cords control pulleys

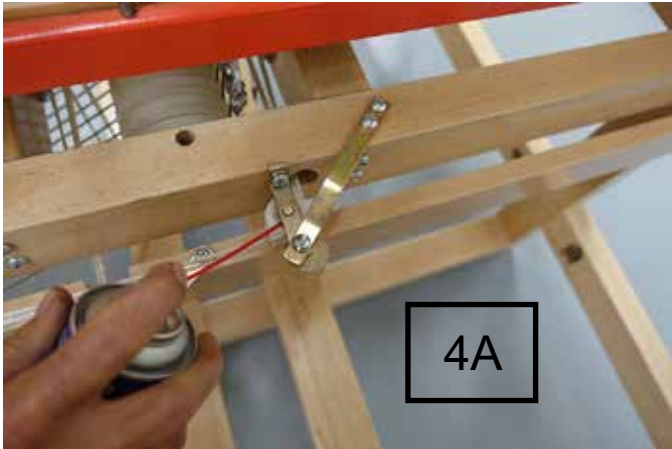

Entre chaque grande poulies sous les cadres de lames

4- Spray in between the pulleys under the shaft frame.  
Treadle the loom a few times. Wipe off the excess silicone.

*Note: For all the pulleys in the lower part of the loom, regulary check that the loop cords are in the right grove of the pulley and that the pulleys are free to turn. Make sure that there is no dust on either the inside or outside of the pulleys.*

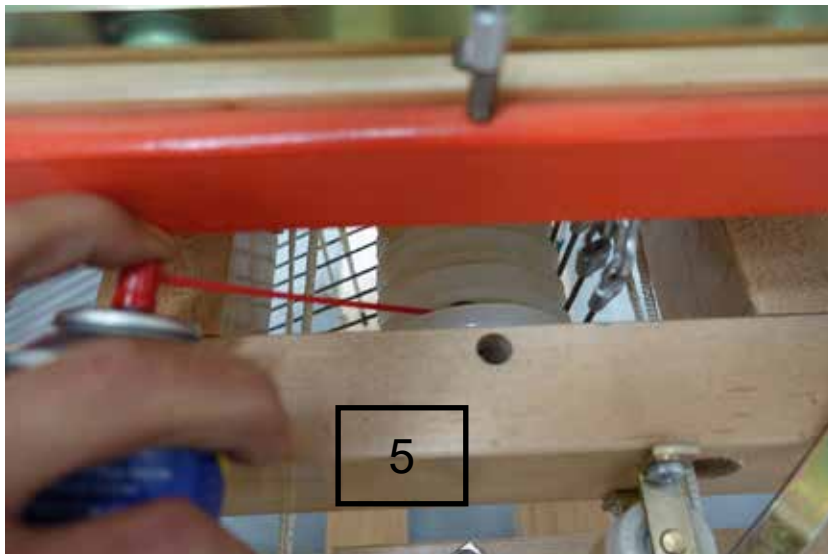

Une fois l'an, entre les poulies de contrôle des cadres de lames.

5- Once a year, spray between all the big pulleys. After spraying, treadle the loom several times.

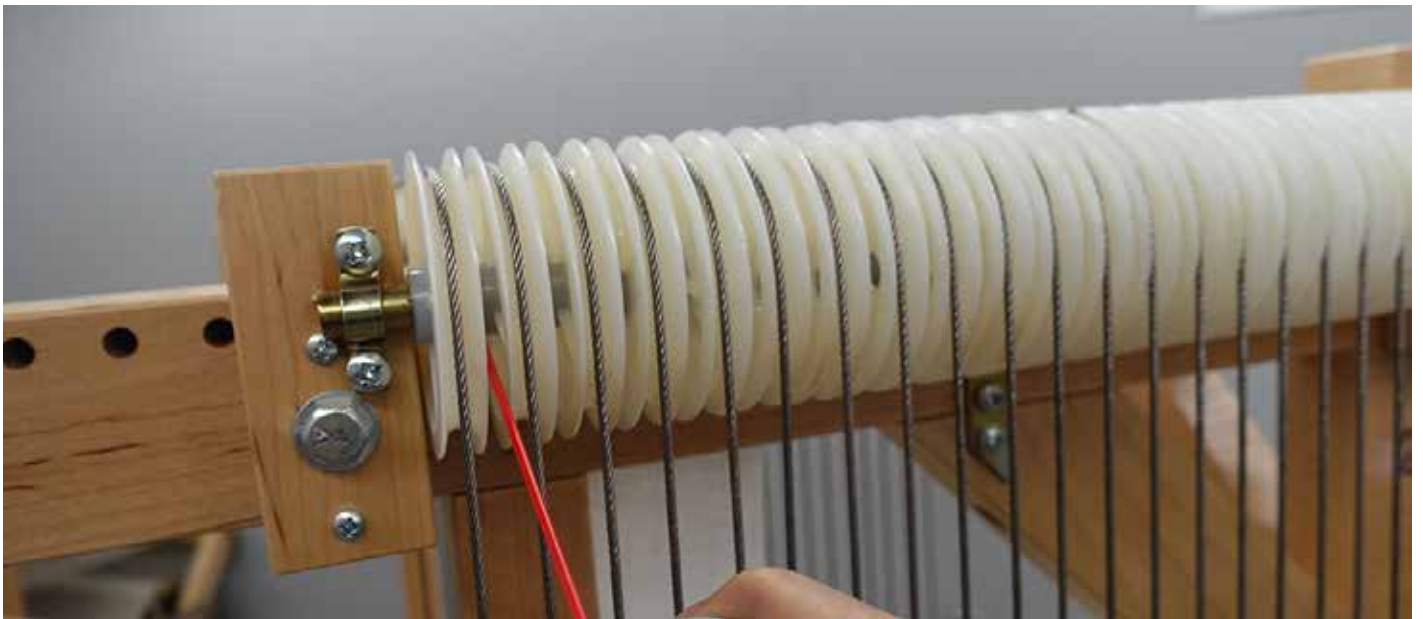

Aucun lubrifiant doit être mis sur les pièces du système de frein

Note: Do not spray oil or silicone on the friction brake components.

See a video about this from:  
<https://vimeo.com/162731062/ed9e1c7eec>





## BATTANT SUSPENDU

Liste de matériel:

- 1 épée gauche (S) et une épée droite avec espaceurs enrobé de saran wrap.
- 1 traverse avant (C)
- 4 vis tête ronde #12, 1"
- 2 pare-choc de semelle de battant si vendue séparément 4 petites vis.

### Instruction d'installation.

- 1) Enlever le chapeau, la semelle du battant régulier s'ils ont été installés sur le métier.
- 2) Poser les 2 épées sur les montants utilisant l'avant dernier trou de l'arrière. Il est important de placer les espaceurs fournis avec les épées tel que sur la photo.

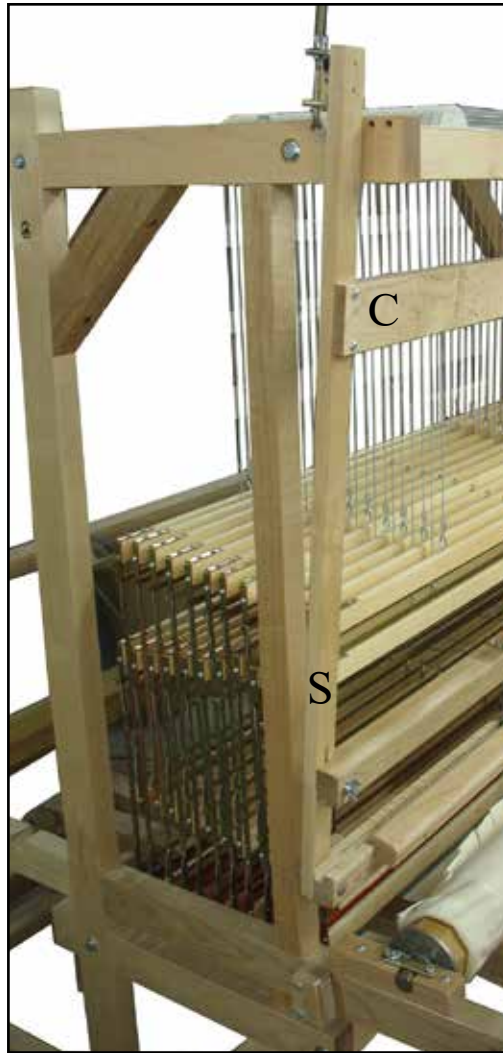

### OVERHEAD BEATER

#### PART LIST:

- 1 left (S) and one right swords.
- 1 front cross-member (C) with 4 screws #12, 1"
- 2 bumpers and screws if the kit is sold separately.

#### Installation instruction.

- 1) Remove the regular beater and the swords from the loom if it is there.
- 2) Install both swords to the one before the last hole in the back of the loom uprights.  
*It is important to use the white plastic spacers supplier with each swords as demonstrate in the picture.*

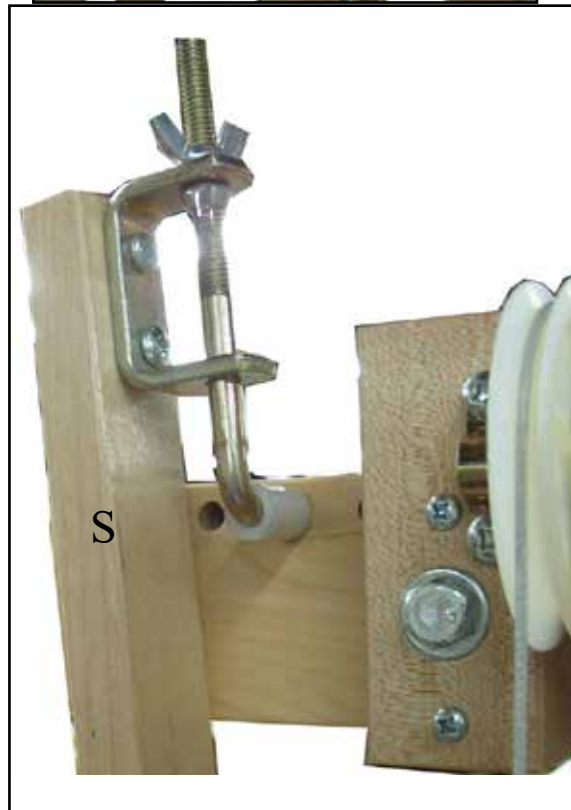

## BATTANT SUSPENDU (suite)

3) Installer le chapeau et la semelle de battant en utilisant les mêmes boulons, rondelles et écroux que pour un battant régulier et selon cette photo.

Note: si ce kit a été acheté a part, il faudra installer les 2 pare-choc avec des petites vis fournit avec le kit.

4) Installer la traverse avant utilisant les 4 vis #12, 1"



## OVERHEAD BEATER

3) Install the batten hantree and batten sley using the same bolts, washers and nuts of the regular beater.

4) Install the front cross member using the (4) supplied rounded head screws #12, 1".



## NOTE POUR LA PRODUCTION.

IDENTIFIER LES PIÈCES SUIVANTES AVEC PAPIER COLLANT:

SOIT EN ANGAIS OUR EN FRANCAIS SEULEMENT

Coller avec Scotch tape

- 1) TRAVERSE #2 Cross-member #2
- 2) TRAVERSE #3 Cross-member #3
- 3) BOÎTE SOUS CADRE (HAUT) (TOP)

4) TRAVERSE #7 Cross-member #7

5) TRAVERSE #8 Cross-member #8

6) TRAVERSE #11 Cross-member #11 L R

8 PLANCHE ARRIÈRE (avec Poulies)

FLÈCHE VERS LE BAS PLACER LA OU SERA LES POULIES DOUBLES.

### ATTENTION:

- Pédalier arrière avec 6 bushings
- 3 Bloc d'arrêt de battant
- Bushings sous ensouples avant et arrière

POUR LE DOUBLE ENSOUPLE: (inscrire les changements dans les instruction)

- 1) Utiliser un ressort de frein Compact 4.75"
- 2) une corde de frein de 100"
- 3) Poser la toile
- 4) Utilise 3 poulies avec guide et 0 poulie sans guide.
- 5) placer la poulie supérieur de la patte arrière à 1" du haut

CAPTEURS  
MAGNÉTIQUE À  
PARTIR DU BAS DE  
LA PLANCHE:  
10.25"  
12.75"



Ne pas oublier de  
placer une marque  
noir au sensors.